



TELETRUK ÉLECTRIQUE | JCB 30-19E

Capacité maxi : 3 000 kg Capacité maxi à une portée de 2 m : 1 900 kg Hauteur de levage maxi : 4 000 mm



UNE PORTÉE IDÉALE POUR ENCORE PLUS D'INNOVATION

JCB montre la voie en matière de technologies propres et de réduction des émissions nocives, en particulier dans les zones urbaines, les environnements sensibles à la qualité de l'air et les espaces confinés. JCB E-TECH est une nouvelle génération de produits électriques sans aucune émission lors de l'utilisation et sans impact sur les performances.

Le nouveau TELETRUK électrique JCB fait partie d'une nouvelle génération de produits innovants qui utilisent la technologie électrique et ouvre de nouveaux champs d'applications.

Grâce à sa portée avant télescopique unique, son encombrement réduit, son rayon de braquage et sa capacité de levage, ainsi que son incomparable visibilité, le TELETRUK électrique JCB est une machine extrêmement polyvalente qui est à même d'apporter une valeur ajoutée significative à votre activité.



UNE PORTÉE IDÉALE >>> POUR PLUS DE PRODUCTIVITÉ LORS DU CHARGEMENT DES FOURGONS

LE NOUVEAU TELETRUK ÉLECTRIQUE JCB EST CONÇU POUR AMÉLIORER LA VITESSE ET LA PRÉCISION DES PHASES DE CHARGEMENT ET DÉCHARGEMENT DE FOURGONS. LA FLÈCHE TÉLESCOPIQUE UNIQUE VOUS PERMET DE CHARGER EN TOUTE SÉCURITÉ 3 EUROPALETTES EN DEUX MINUTES.

Levage et chargement

1 La portée télescopique du TELETRUK électrique JCB permet à l'opérateur de maintenir une distance de sécurité entre l'avant de la machine et l'arrière du véhicule qui est en phase de chargement et déchargement, contribuant ainsi à réduire les dommages de marchandises et du véhicule. Le risque de blessures dues à la manutention des charges à l'intérieur et à l'extérieur des véhicules est aussi réduit.

2 Économisez de l'argent et de l'espace et améliorez le temps de chargement de vos camions en chargeant et déchargeant directement dans les fourgons grâce à la portée avant du TELETRUK électrique JCB.

3 L'absence de mât qui pourrait gêner la visibilité vers l'avant alliée à la portée avant de la flèche télescopique latérale permet de charger et décharger les véhicules avec précision tout en utilisant au maximum l'espace disponible.



Chargez 3 europalettes facilement et en toute sécurité.



La portée télescopique permet d'avoir une zone de sécurité à l'avant de la machine. Cela permet d'éliminer les chocs sur l'arrière du véhicule et des risques de dommages corporels.

1



Le TELETRUK électrique JCB a été spécifiquement conçu pour fonctionner dans les environnements les plus exigeants tels que le froid et la propreté, grâce à ses caractéristiques spéciales comme la protection complète des composants qui renforce à la fois la sécurité et l'efficacité.

UNE PORTÉE IDÉALE >>> POUR PLUS DE PRODUCTIVITÉ LORS DU CHARGEMENT D'UN SEUL CÔTÉ

LA PORTÉE AVANT TÉLESCOPIQUE UNIQUE DU TELETRUK ÉLECTRIQUE JCB PERMET DE CHARGER ET DÉCHARGER LES CAMIONS D'UN SEUL CÔTÉ À LA FOIS EN ENVIRONNEMENTS INTÉRIEURS ET EXTÉRIEURS, CE QUI PERMET DE GAGNER DE L'ESPACE, DU TEMPS ET DE L'ARGENT.

Efficacité opérationnelle

1 Le modèle 30-19E peut déplacer une charge de 1 900 kg à une portée de 2 m.

2 La flèche télescopique du TELETRUK JCB vous permet de gagner en moyenne 8 minutes sur l'ouverture et la fermeture du rideau latéral à chaque chargement de camion. Le niveau de productivité du site s'en voit nettement amélioré.

3 Charger les remorques d'un seul côté permet de doubler l'espace de stockage sur votre site.

4 Vous ne perdrez plus de temps à manœuvrer vos véhicules.



Capacité de 1 900 kg à une portée de 2 m permettant de placer les palettes sur le côté éloigné d'un semi-remorque bâché.

Visibilité sous la plateforme du camion.

70 m² de gain d'espace par camion grâce au chargement d'un seul côté.



Réalisez des niveaux accrus de productivité pouvant aller jusqu'à 20 % grâce au TELETRUK électrique JCB. Cette performance résulte des économies de temps et d'espace typiquement réalisables grâce au chargement d'un seul côté et en rentabilisant le reste de l'espace de chargement par d'autres tâches.

30
MIN

50%
MOINS
D'ESPACE

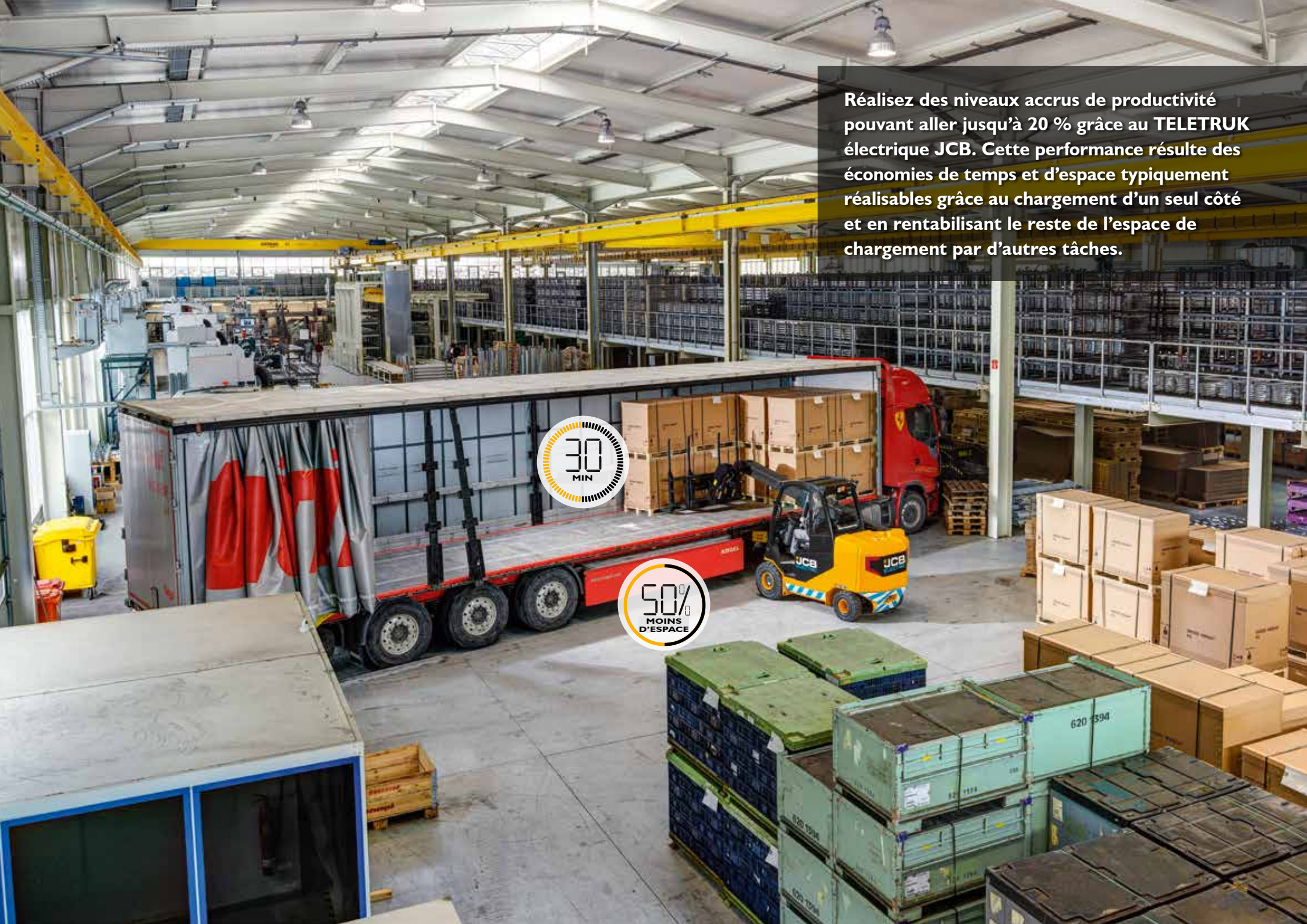

UNE PORTÉE IDÉALE >>> POUR PLUS DE PRODUCTIVITÉ LORS DU CHARGEMENT DES CONTENEURS

LA PORTÉE AVANT DU TELETRUK ÉLECTRIQUE JCB GARANTIT QUE CHAQUE CONTENEUR EST CHARGÉ DE MANIÈRE OPTIMALE ET SERA AINSI DÉCHARGÉ RAPIDEMENT ET EN TOUTE SÉCURITÉ.

Accès facile aux conteneurs

1 La portée avant, la levée libre totale et le tablier à déplacement latéral permettent un positionnement précis en optimisant l'espace disponible dans le conteneur.

Avec une hauteur de cabine de 2,2 m, le TELETRUK électrique JCB peut facilement rentrer dans un conteneur standard de 20 pieds ou une remorque.

2 La compacité du TELETRUK électrique JCB et son moteur asynchrone puissant lui confèrent une excellente capacité de franchissement d'une rampe de 21 %.



Levée libre de 1 575 mm de série.

Phares de travail LED surbaissés de série.

Capacité de levage de 1 600 kg à une portée de 2,5 m.

Avec une hauteur de cabine de seulement 2,2 m, le TELETRUK électrique JCB peut facilement rentrer dans un conteneur standard de 20 pieds.



UNE PORTÉE IDÉALE >>> POUR UN PLUS GRAND CONFORT

LA NOUVELLE CABINE COMMANDPLUS AVEC SON DESIGN ERGONOMIQUE ASSURE UN CONFORT PENDANT LA JOURNÉE DE TRAVAIL, PERMETTANT UNE PRODUCTIVITÉ MAXIMALE ET UNE GRANDE POLYVALENCE.



Confort total

1 Le TELETRUK électrique JCB dispose d'une nouvelle cabine JCB CommandPlus plus spacieuse et équipée d'un nouveau siège ergonomique. La montée et la descente du TELETRUK JCB se font facilement et en toute sécurité grâce à des poignées larges bien positionnées.

5 La cabine certifiée ROPS/FOPS est proposée avec les options canopy, partiellement et entièrement vitrée, offrant les conditions de travail les plus confortables indépendamment du climat ou des conditions.

2 La conception de la flèche latérale unique du TELETRUK électrique JCB offre à l'opérateur une visibilité inégalée sur 360 degrés. Cette conception offre aussi une visibilité totale sur l'extrémité des fourches et sur les équipements lorsque la flèche est complètement rétractée et abaissée, même à l'intérieur des conteneurs.

3 L'opérateur est parfaitement informé grâce à des afficheurs très lisibles positionnés de manière à ne pas gêner la visibilité.

4 Le TELETRUK électrique JCB est aussi équipé d'un monolevier rendant le fonctionnement de la machine plus intuitif et précis.



Les parois de la cabine sont conformes aux réglementations ROPS/FOPS internationales et disposent de nombreux aménagements assurant un niveau inégalé de sécurité et de confort de l'opérateur.

Les fonctions SMART HYDRAULICS, la direction et la vitesse de déplacement sont contrôlées par un joystick.

Siège Grammer réglable jusqu'à 170 kg.

Pour les temps froids ou les débuts de journée glacials, un siège chauffant et un chauffage à l'intérieur de la cabine sont proposés en option.

UNE PORTÉE IDÉALE >>> POUR PLUS DE SÉCURITÉ

LE TELETRUK ÉLECTRIQUE JCB DISPOSE D'UNE EXCELLENTE VISIBILITÉ, D'UN CONTRÔLE EXTRÊMEMENT PRÉCIS ET DE CARACTÉRISTIQUES UNIQUES. IL OFFRE UNE GRANDE SÉCURITÉ, DONNANT AINSI AUX OPÉRATEURS UN SENTIMENT DE MAÎTRISE TOTALE, QUELS QUE SOIENT L'ENVIRONNEMENT ET LE TYPE D'APPLICATION.

Maîtrise totale

1 Le système unique de contrôle progressif de l'état de charge informe l'opérateur et stoppe progressivement les mouvements hydrauliques afin d'éviter l'effet de basculement vers l'avant. L'opérateur est informé grâce à un système visuel muni de voyants vert, orange et rouge.

2 La conception du TELETRUK électrique JCB vous procure un champ visuel exceptionnel de 360° autour de la machine et vers les équipements hydrauliques, assurant ainsi un haut niveau de sécurité.

3 La rotation du tablier sur 111 degrés permet de manipuler facilement et en toute sécurité des charges. Le TELETRUK électrique JCB peut également récupérer facilement des charges qui sont tombées ou qui ont basculé, éliminant ainsi les opérations manuelles.

Le gyrophare et le signal sonore sur la marche arrière sont montés de série pour offrir une sécurité supplémentaire à l'opérateur. Le blue spot est également proposé en option.



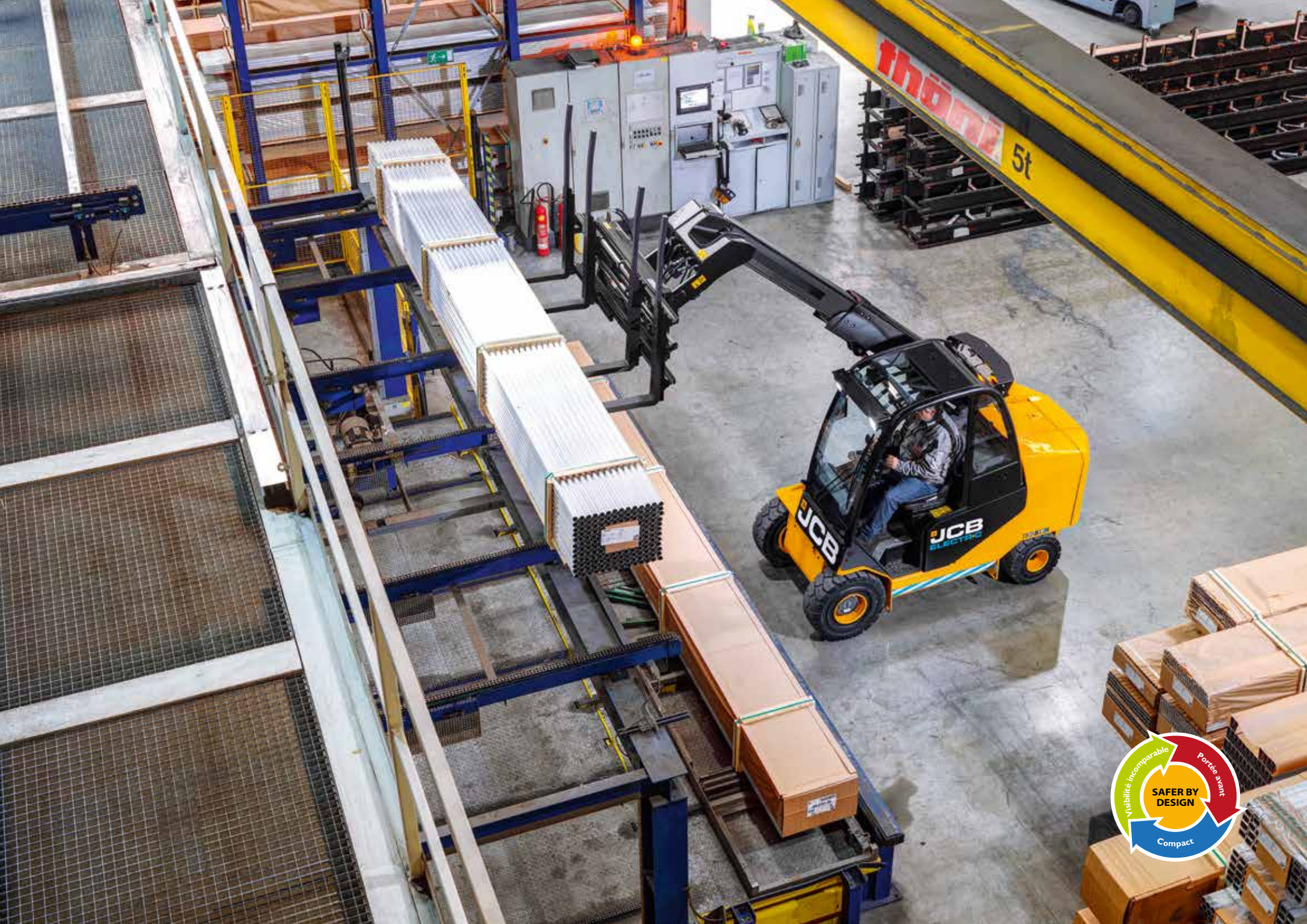

UNE PORTÉE IDÉALE >>> POUR PLUS DE DURABILITÉ

JCB MONTRE LA VOIE EN MATIÈRE DE TECHNOLOGIES PROPRES ET DE RÉDUCTION DES ÉMISSIONS NOCIVES, EN PARTICULIER DANS LES ZONES URBAINES, LES ENVIRONNEMENTS SENSIBLES À LA QUALITÉ DE L'AIR ET LES ESPACES CONFINÉS. LE TELETRUK ÉLECTRIQUE JCB EST L'UN DES DERNIERS MODÈLES DE LA NOUVELLE GAMME JCB E-TECH DE MACHINES QUI FONT APPEL À LA TECHNOLOGIE ÉLECTRIQUE POUR OFFRIR UNE FOULE DE NOUVELLES POSSIBILITÉS TOUT EN PROTÉGEANT L'ENVIRONNEMENT, AUJOURD'HUI COMME DEMAIN.

Pour un travail plus vert

- 1 Le TELETRUK électrique JCB ne génère pas d'émissions lors de l'utilisation, ce qui est idéal pour travailler à l'intérieur comme à l'extérieur.
- 2 La disponibilité est maximisée et la productivité augmentée grâce aux mesures en temps réel de la consommation énergétique via le système télématique JCB LiveLink. La consommation énergétique moyenne de nos clients est de 4,1 kwh.
- 3 Aussi efficace à l'extérieur qu'à l'intérieur, le TELETRUK électrique JCB constitue un excellent choix sur le plan environnemental pour un très grand nombre de secteurs d'activités et d'applications.

Le niveau sonore généré par le TELETRUK électrique JCB est faible, ce qui permet à l'opérateur de travailler avec une grande concentration et lui permet de communiquer avec ses collègues. Cela permet également de travailler en zone urbaine sans créer de nuisances sonores.

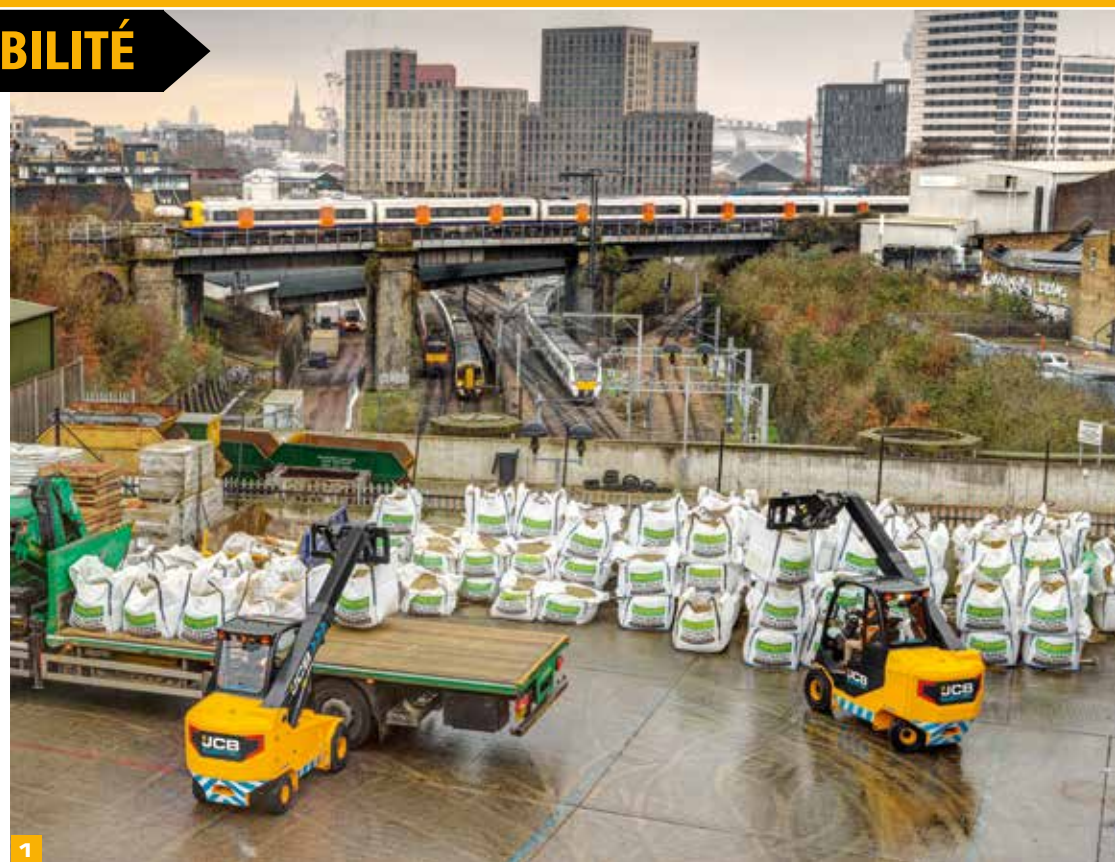



La flèche télescopique latérale unique du TELETRUK JCB permet à l'opérateur d'accéder à la deuxième et troisième rangée de marchandises, ce qui augmente l'efficacité et l'utilisation de l'espace tout en réduisant les coûts.

UNE PORTÉE IDÉALE >>> POUR PLUS D'EFFICACITÉ

LE TELETRUK ÉLECTRIQUE JCB A ÉTÉ CONÇU ET FABRIQUÉ POUR FONCTIONNER EFFICACEMENT 24 HEURES SUR 24, 7 JOURS SUR 7. SA FLÈCHE TÉLESCOPIQUE UNIQUE VOUS PERMET DE GAGNER DU TEMPS ET DE L'ESPACE TOUT EN RÉDUISANT VOS COÛTS. LE CHANGEMENT DE BATTERIE S'EFFECTUE RAPIDEMENT, L'ÉTAT DE LA MACHINE ET DE LA BATTERIE EST CONTRÔLÉ À DISTANCE. C'EST LE CHOIX IDÉAL POUR VOTRE ACTIVITÉ EN PERPÉTUEL MOUVEMENT.

Exploitation 24 heures sur 24, 7 jours sur 7

1 Nous comprenons que la plupart des opérations logistiques nécessitent un travail continu, c'est pour cette raison que nous avons conçu le TELETRUK électrique JCB pour travailler dans la supply chain et la logistique du « dernier kilomètre ». De l'excellente visibilité au changement rapide de la batterie, tout a été conçu pour vous aider à travailler et à produire de manière continue.

2 L'extraction de la batterie s'effectue par la porte d'accès placée à l'arrière. Toutes les batteries sont fournies de série avec des fourreaux et un point d'élingage. Le remplacement de la batterie prend 2 minutes.

Pour mettre en charge la batterie, il suffit de soulever le capot arrière et de brancher le chargeur mural haute fréquence. En général 80 % de décharge correspond à 8 heures d'utilisation.



La vitesse de translation peut être ajustée à l'environnement. Il suffit d'appuyer une, deux ou trois fois sur le bouton « eco » pour réduire la vitesse de 10, 20 ou 30 %.





La portée avant télescopique unique du TELETRUK électrique JCB permet de charger les fourgons, les camions, les conteneurs et les wagons, donc dans tous les secteurs qui nécessitent des opérations logistiques.

UNE PORTÉE IDÉALE >>> POUR PLUS DE RÉSISTANCE ET DE FIABILITÉ

LE TELETRUK ÉLECTRIQUE JCB A ÉTÉ CONÇU ET FABRIQUÉ SELON LES STANDARDS DE PRODUCTION DE CLASSE MONDIALE DE JCB. JCB EST AUSSI UN LEADER MONDIAL DE LA CONCEPTION DE FLÈCHES TÉLESCOPIQUES, COMME EN SONT ÉQUIPÉS NOS LÉGENDAIRES TELESCOPIC.

Robustesse par conception

1 Le modèle 30-19E a été construit avec des composants de grandes marques mondiales. Il est équipé de la dernière génération de contrôleurs de moteurs asynchrones de marque ZAPI. Ils sont montés sur un châssis permettant un refroidissement naturel de l'ensemble, ce qui évite l'installation d'un ventilateur et donc des coûts de service réduits et une durée de vie accrue.

2 La conception unique du TELETRUK électrique JCB comprend une cabine complètement inclinable, facilitant l'accès pour l'entretien et la maintenance. Les temps d'entretien et les contrôles des composants sont donc beaucoup plus efficaces.

La planification de l'entretien est assurée par le système JCB LiveLink, qui est équipé de série sur le TELETRUK JCB 30-19E.

3 Les moteurs de traction de dernière génération sont supportés par le châssis monobloc de JCB et sont entièrement protégés par une plaque de protection de 4 millimètres.

Le châssis monobloc optimise la robustesse et réduit le poids. Pour une plus grande rigidité de la structure, la flèche du TELETRUK électrique JCB est montée en position basse, ce qui garantit une visibilité à 360 degrés.



Pour plus de sérénité, le TELETRUK
JCB 30-19E est assorti d'une garantie JCB
de 2 ans.



UNE PORTÉE IDÉALE >>> POUR PLUS DE POLYVALENCE

LE TELETRUK JCB EST LE CHARIOT ÉLÉVATEUR À CONTREPOIDS LE PLUS POLYVALENT DU MONDE, ET LE NOUVEAU MODÈLE ÉLECTRIQUE OFFRE ENCORE PLUS DE POLYVALENCE. SON ESSIEU PIVOTANT A 90° SUR SON AXE SIMPLIFIE ET FACILITE SON UTILISATION DANS UN ESPACE RESTREINT.

Polyvalence absolue

1 La longueur du TELETRUK électrique JCB (fourches comprises) est de 4,1 m seulement et grâce à son essieu arrière pivotant sur son axe il peut tourner sur un rayon de 5 m.

2 La carrosserie du TELETRUK électrique JCB est entièrement étanche pour protéger les composants électriques des mauvaises conditions climatiques et ainsi garantir une performance optimale quel que soit l'environnement.

3 Une gamme spéciale d'équipements pour le TELETRUK JCB, et la compatibilité avec l'ensemble de la gamme d'équipements spécifiques au secteur, vous donne la flexibilité et la polyvalence supplémentaire pour travailler dans un large éventail d'applications.

Le Pack Auto du TELETRUK JCB permet de changer les fourches et autres équipements en 30 secondes grâce au système d'attache rapide.

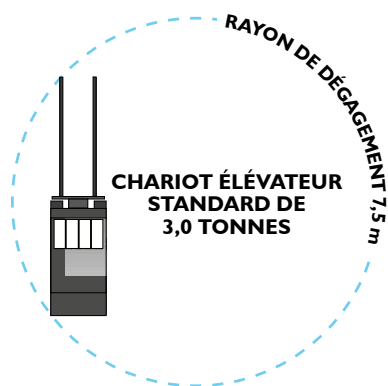

1



2



3

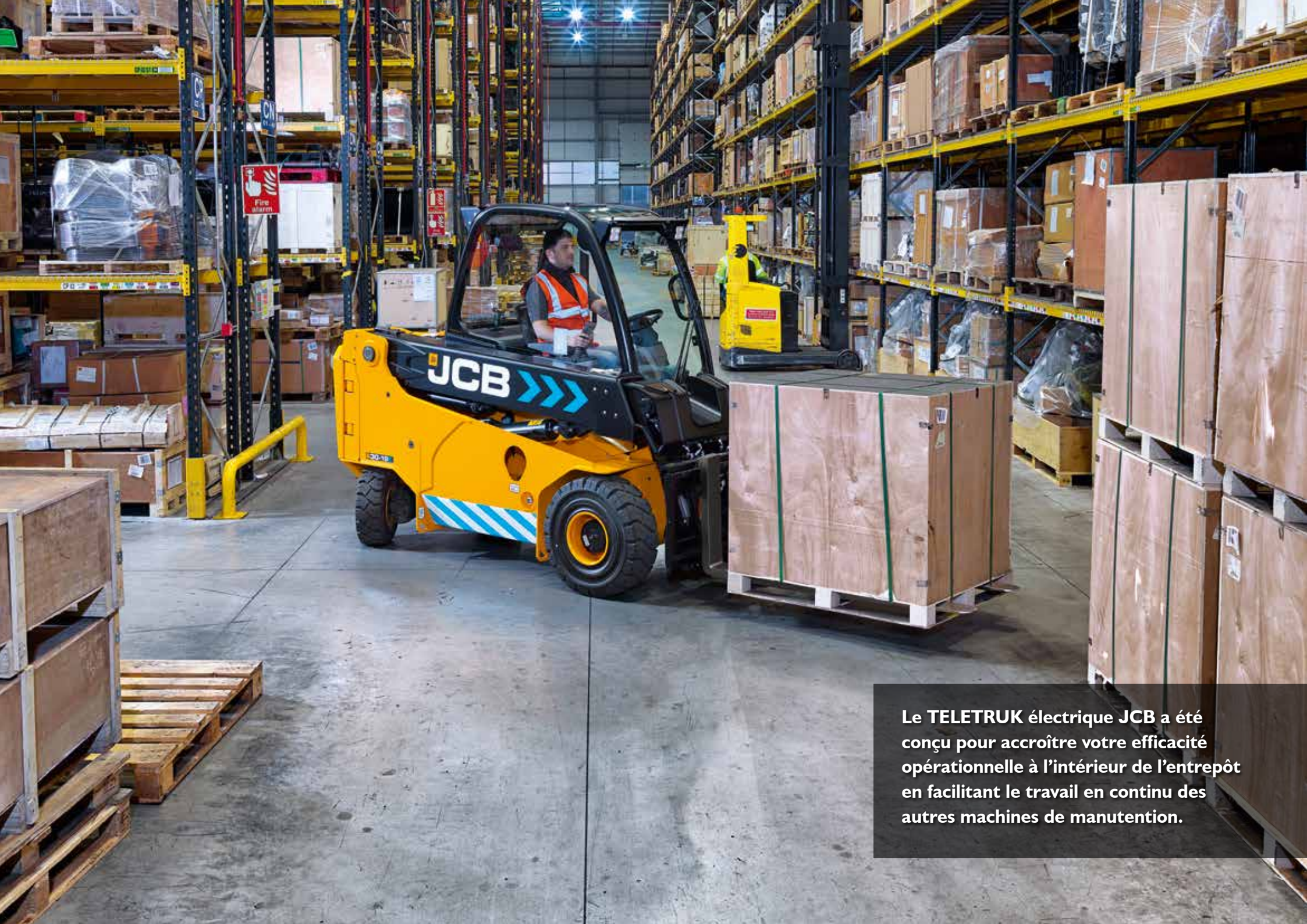

Le TELETRUK électrique JCB a été conçu pour accroître votre efficacité opérationnelle à l'intérieur de l'entrepôt en facilitant le travail en continu des autres machines de manutention.



SYSTÈME TÉLÉMATIQUE JCB LIVELINK

Le système télématique JCB LiveLink vous aide à surveiller et à gérer votre parc de machines à distance, partout dans le monde, renforçant de façon radicale l'efficacité, la productivité, la sécurité de tout votre parc de machines JCB et autres.

EFFICACITÉ DE LA MACHINE : consultez les rapports de performance réguliers pour obtenir un suivi de l'activité journalière de votre machine. Vous recevrez des informations sur l'utilisation et la localisation de la machine ainsi que sur l'état des batteries et de la machine, y compris la durée de fonctionnement et le pourcentage de charge, les alertes critiques machine, la consommation énergétique et l'empreinte environnementale. JCB LiveLink garantit que les machines restent en activité pour une disponibilité et une productivité maximales.

FIABILITÉ DE LA MACHINE : l'indication précise des heures d'utilisation et les alertes d'entretien optimisent la planification de la maintenance afin de maximiser la productivité de la machine.

SÉCURITÉ DE LA MACHINE : les alertes de zone de travail en temps réel de JCB LiveLink vous préviennent lorsque les machines sortent d'une zone d'intervention prédéterminée. Les alertes de plage horaire vous informent de tout usage illicite.

 Suivez l'emplacement de tout actif à l'aide de la connexion Bluetooth.

 Une solution de télématique additionnelle qui peut être ajoutée à n'importe quelle machine.



CONTRÔLE DE VOTRE PARC

LiveLink Fleet vous permet de suivre tous les aspects de votre parc machines dans le but de maximiser l'efficacité et la disponibilité de vos machines.

MOINS SUPPOSER, EN SAVOIR PLUS : les notifications de sécurité et d'entretien sont consignées en temps réel pour vous aider à réagir rapidement.

EN UN COUP D'ŒIL : intégrez instantanément LiveLink Fleet avec l'application mobile JCB Operator et vérifiez les données de vos machines quotidiennement sur votre tableau de bord.

SÉRÉNITÉ TOTALE : les alertes de sécurité vous permettent de vous assurer que les machines sont utilisées de façon efficace et sûre.

OUTILS PLUS INTELLIGENTS. DÉCISIONS PLUS INTELLIGENTES : des heures d'utilisation à la consommation énergétique, accédez aux outils d'analyse de votre parc pour prendre des décisions plus intelligentes, plus rapidement.

SANS PAPIER ET SANS EFFORT : accédez aux certificats, informations sur la garantie, guides de démarrage rapide et modes d'emploi de vos machines.



L'application Operator

SOYEZ INFORMÉ DE TOUT CE QU'IL DÉTÈCTE

L'application JCB Operator vous fournit des informations plus précises, claires et rapides sur votre parc.

GARDEZ LE CONTACT : recevez des rapports réguliers sur votre machine, visibles dans le portail LiveLink Fleet.

CONFIGUREZ VOS RAPPORTS : personnalisez vos listes de vérification en les adaptant à chaque application, client ou site.

AJOUTEZ DES INFORMATIONS POUR RESTER À JOUR : ajoutez des informations utiles et joignez des photos et commentaires.

COMPATIBILITÉ TOTALE : l'application JCB Operator est compatible avec tous types de machines.

ACCÉDEZ À TOUTES LES INFORMATIONS : obtenez un accès à notre documentation, comme nos guides de démarrage rapide.

*Chaque fonctionnalité de LiveLink, LiveLink Fleet et l'application Operator est susceptible de varier selon le pays, la source d'alimentation et le type de machine.

VALEUR AJOUTÉE

JCB OFFRE UNE ASSISTANCE CLIENTS INTERNATIONALE DE PREMIER ORDRE. POUR TOUS VOS BESOINS ET OÙ QUE VOUS VOUS TROUVIEZ, NOUS INTERVENONS RAPIDEMENT ET EFFICACEMENT POUR VOUS PERMETTRE D'EXPLOITER PLEINEMENT VOTRE MACHINE.



1

1 Notre service d'assistance technique concessionnaire vous apportera des réponses et des solutions, tandis que notre équipe de spécialistes JCB Finance dédiée vous apporte des solutions de financement adaptées à vos besoins : Crédit-Bail, Location Financière, Crédit d'Équipement, Full Service, une large palette de solutions financières.

2 Le réseau mondial des centres de pièces JCB est un autre modèle d'efficacité. Avec 18 bases régionales, nous pouvons livrer près de 95 % de nos pièces partout dans le monde sous 24 heures. Nos pièces d'origine JCB sont conçues pour fonctionner en parfaite harmonie avec votre machine et vous permettre d'atteindre une productivité et des performances optimales.



2

3 JCB propose une gamme complète de contrats de maintenance personnalisés qui permet à votre machine de bénéficier d'un entretien optimal, quel que soit votre budget. Ce système vous garantit le meilleur service après-vente assuré par des techniciens hautement qualifiés, formés par le constructeur en utilisant des pièces détachées et des lubrifiants d'origine JCB afin de préserver les performances optimales de la machine.



3

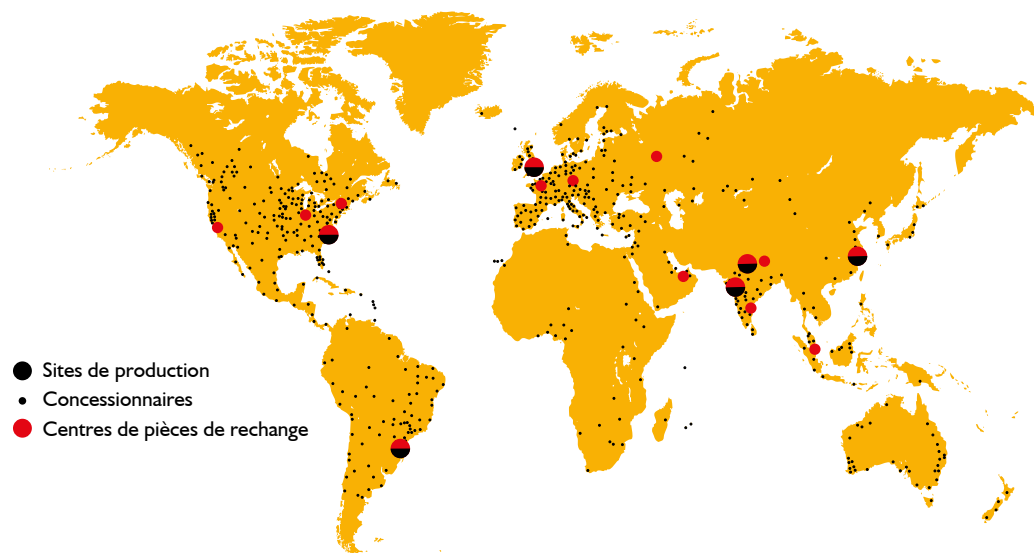

DIMENSIONS STATIQUES

CAPACITÉ DE LEVAGE
DU TLT 30-19E :
JUSQU'À 3,0 TONNES

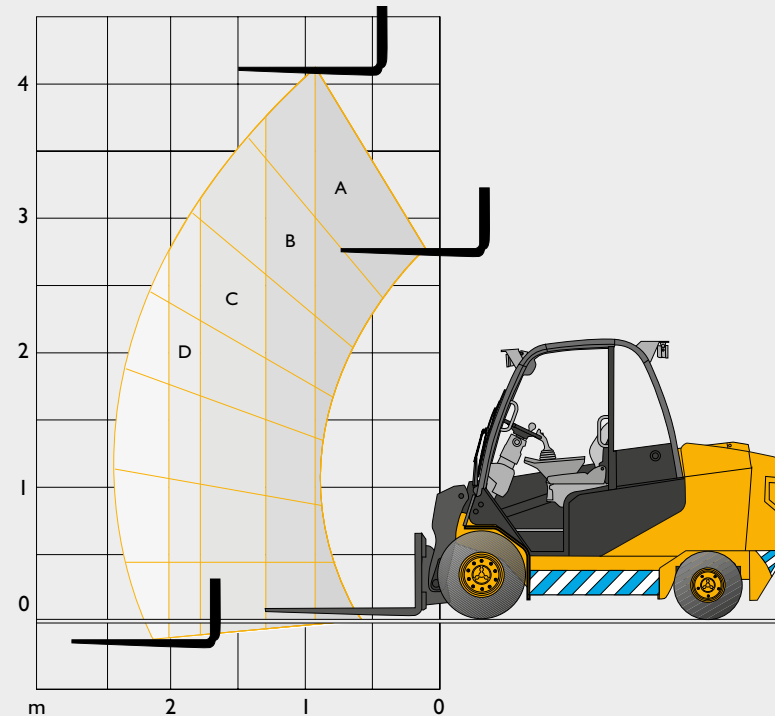
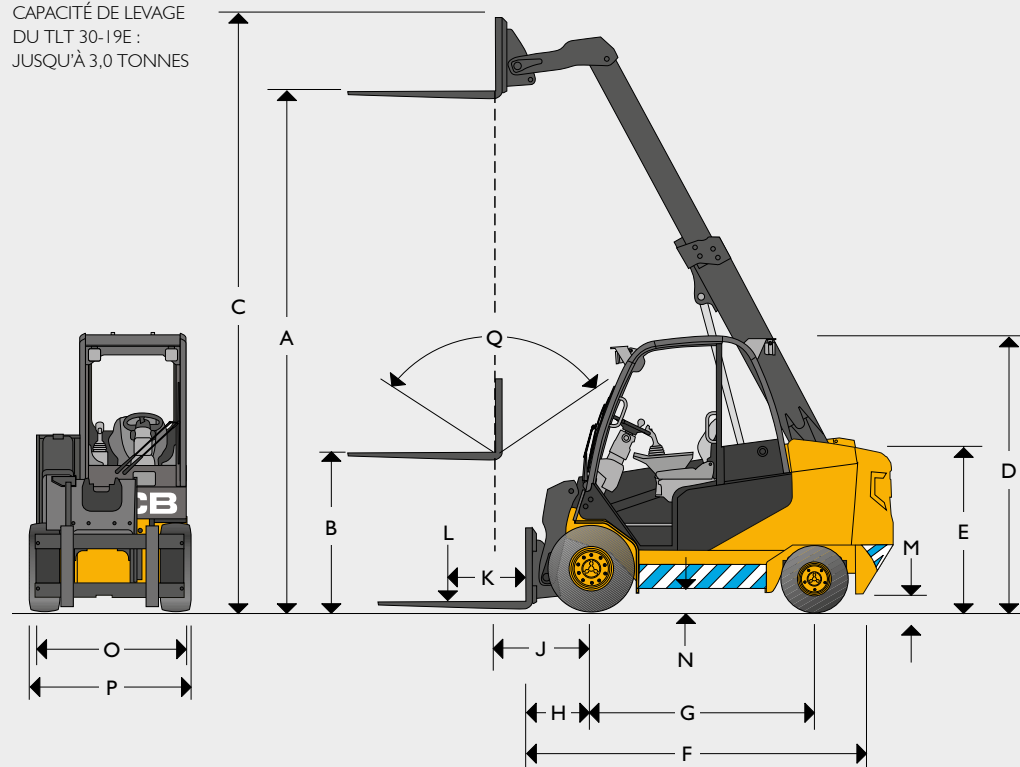

DIMENSIONS STATIQUES

| | | | |
|---|--|--------|-------|
| A | Hauteur de levage | mm | 4 000 |
| B | Levage libre (standard) | mm | 1 575 |
| C | Hauteur (flèche étendue) | mm | 4 625 |
| D | Hauteur du toit | mm | 2 245 |
| E | Hauteur du siège de l'opérateur | mm | 1 071 |
| F | Longueur au talon de fourche | mm | 3 000 |
| G | Empattement | mm | 1 800 |
| H | Distance de l'essieu avant au talon de la fourche | mm | 515 |
| J | Distance du centre de l'essieu avant au départ de la fourche | mm | 715 |
| K | Centre de gravité de la charge | mm | 500 |
| L | Capacités de levage (avec tablier à déplacement latéral) | kg | 3 000 |
| M | Garde au sol (au point le plus bas) | mm | 143 |
| N | Garde au sol (au centre de l'empattement) | mm | 172 |
| O | Largeur du tablier porte-fourche | mm | 1 200 |
| P | Largeur maximale de la machine | mm | 1 295 |
| Q | Inclinaison totale du tablier | degrés | 111 |

CAPACITÉS DE LEVAGE

| Plages de capacités | |
|---------------------|----------|
| A | 3 000 kg |
| B | 2 500 kg |
| C | 1 900 kg |
| D | 1 600 kg |
| À 2 mètres | 1 900 kg |

CHARIOT ÉLEVATEUR STANDARD COMPARÉ AU TELETRUK ÉLECTRIQUE JCB

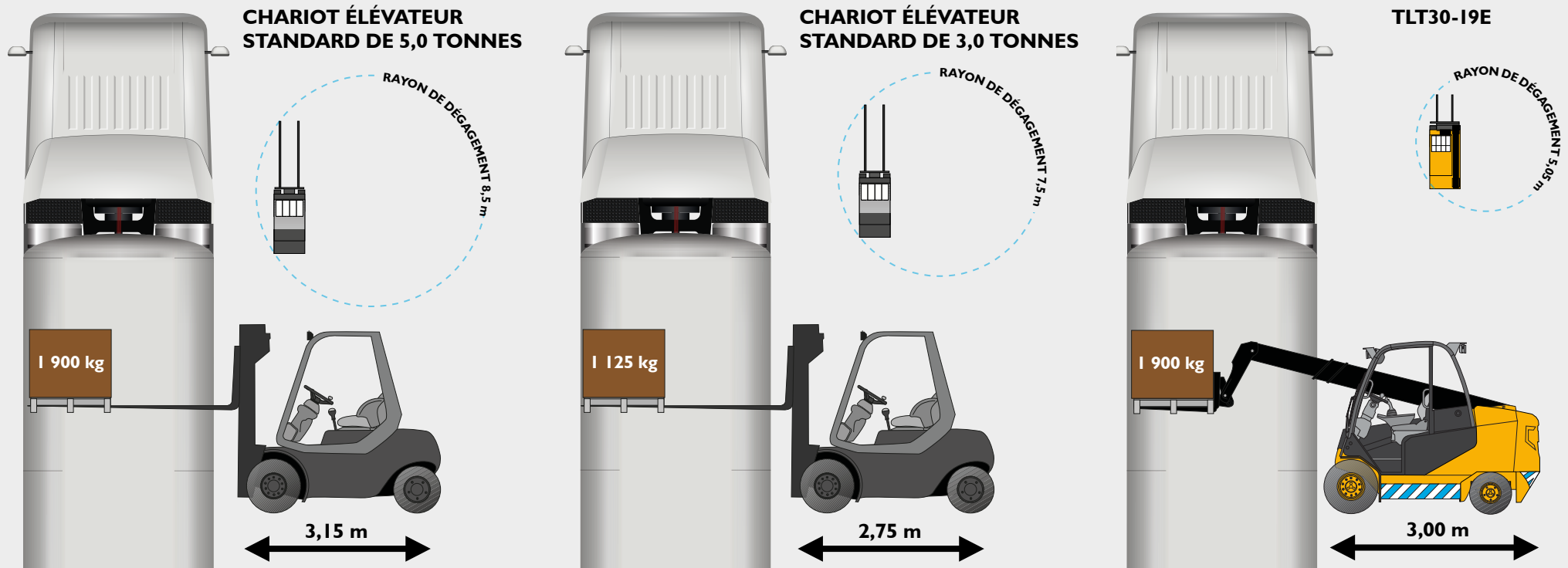

DONNÉES TECHNIQUES GÉNÉRALES

| | | |
|--|-------|--------------------|
| Type de moteur | | SYSTÈME ÉLECTRIQUE |
| Pression de service des équipements | bar | 170 |
| Débit hydraulique des équipements (débit standard/haut débit) | l/min | 28/70 |
| Portée maxi au niveau du sol (à 500 mm du centre de gravité de la charge) | mm | 2 230 |
| Portée maxi avec flèche à l'horizontale (à 500 mm du centre de gravité de la charge) | mm | 2 390 |
| Rayon de braquage | mm | 2 525 |
| Largeur d'allée de gerbage à 90° : 800 x 200/1 000 x 200 | mm | 4 000 |
| Poids à vide | kg | 5 040 |
| Vitesse de translation (standard) | km/h | 18 |
| Pente admissible (à vide) | % | 21 |
| Transmission | | SYSTÈME ÉLECTRIQUE |
| Type de frein de stationnement | | À main |
| Pneumatiques | | PPS (semi-solides) |
| Taille de pneumatiques avant (standard) | | 27 x 10 x 12 |
| Taille de pneumatiques arrière (standard) | | 21 x 8 x 9 |





JCB
ELECTRIC

30-19

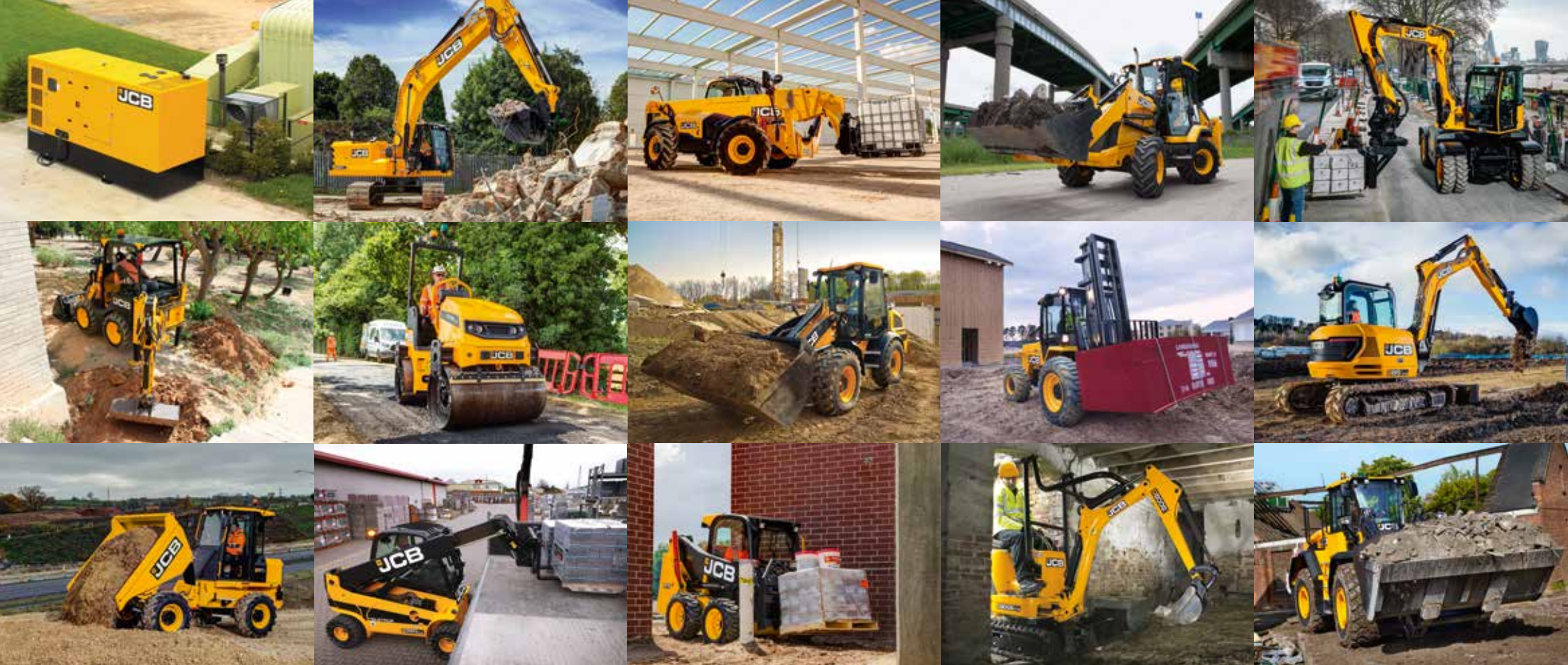

UN CONSTRUCTEUR, PLUS DE 300 MACHINES

Concessionnaire JCB le plus proche de chez vous

TELETRUK ÉLECTRIQUE JCB 30-I9E

Capacité maxi : 3 000 kg Capacité maxi à une portée de 2 m : 1 900 kg Hauteur de levage maxi : 4 000 mm

JCB SAS — Zone d'activités - 3 rue du Vignolle - 95842 SARCELLES CEDEX

Téléphone : 01 34 29 20 20 Télécopie : 01 39 90 93 66

Site Internet : www.jcb.fr Email : france.jcbmarketing@jcb.com

Les dernières informations en date sur cette gamme de produits peuvent être téléchargées sur : www.jcb.fr

©2009 JCB Sales. Tous droits réservés. Aucune partie de cette publication ne peut être reproduite, enregistrée dans un système de stockage de données ou transmise sous quelque forme ou par quelque moyen que ce soit, électronique, mécanique, photocopies ou autres, sans la permission préalable de JCB Sales. Toutes les références données dans cette publication en matière de poids opérationnels, dimensions, capacités et autres mesures de performances sont fournies à titre informatif uniquement et peuvent varier en fonction de la spécification exacte de chaque machine. Par conséquent, ne pas se baser sur ces données pour établir la pertinence d'un modèle pour une application particulière. Demandez systématiquement conseil à votre concessionnaire local. JCB se réserve le droit de procéder à des modifications sans préavis. Les illustrations et caractéristiques présentées peuvent inclure des équipements et des accessoires en option. Toutes les images correspondent à leur état au moment de l'édition. Le logo JCB est une marque déposée de J C Bamford Excavators Ltd.



9999/6104 fr-FR 03/20 Édition 2

