



MIDI-PELLES | JCB 85z-2/86c-2/90z-2/100c-2

Poids opérationnel : 8 300 kg/9 750 kg | Puissance moteur nette : 62 cv (45,4 kW)



UN MEILLEUR POSTE DE CONDUITE

NOUS PENSONS DEPUIS TOUJOURS QU'UN ENVIRONNEMENT DE TRAVAIL ALLIANT CONFORT ET SIMPLICITÉ D'UTILISATION REND L'OPÉRATEUR PLUS PRODUCTIF. C'EST POUR CETTE RAISON QUE NOUS AVONS AMÉLIORÉ LES CABINES DE NOS NOUVELLES MIDI-PELLES 2^{ÈME} GÉNÉRATION DE 8 À 10 TONNES, POUR EN FAIRE D'EXCELLENTS POSTES DE CONDUITE OÙ LES INFORMATIONS SONT FACILES À VOIR ET LES COMMANDES FACILES À UTILISER.

Confort tout au long de la journée

- 1 La cabine est incroyablement spacieuse. Sa grande porte rend son accès à la fois facile et sûr. À l'intérieur, ces nouveaux modèles 2^{ème} génération offrent aussi plus de surface au sol qu'auparavant.
- 2 Afin d'assurer une meilleure efficacité et une réduction de l'usure de ses composants, la gamme de 8 à 10 tonnes est équipée d'un système de préchauffage hydraulique totalement automatique. Le circuit hydraulique est donc chauffé à la température optimale pour son fonctionnement.

3 L'instrumentation est complètement nouvelle, avec un écran d'affichage de 17,78 cm (7") orientation portrait et un sélecteur rotatif comme principal outil de navigation. De série, l'affichage intègre des informations sur l'état de santé de la machine. Un système de surcharge de levage ainsi qu'une caméra arrière de sécurité sont proposés en option.

4 Une nouvelle radio Bluetooth avec un kit main-libre, une prise auxiliaire et un chargeur de téléphone 12 V, un puissant chauffage avec système de désembuage des vitres, ainsi qu'une climatisation à 9 événements viennent compléter le tableau.

Pour assurer le confort de l'opérateur tout au long de la journée, la cabine est équipée d'un siège à suspension totalement réglable, et en option d'un siège à suspension pneumatique dont les positions sont réglables de façon indépendante. Les contacteurs sont disposés de façon ergonomique autour d'un écran couleur LCD parfaitement lisible, avec une caméra arrière proposée en option.



Les nouvelles commandes auxiliaires et de déport de flèche sont contrôlées au joystick, ce qui libère de l'espace pour les jambes.



Contrôle complet du système hydraulique

Les circuits hydrauliques proportionnels sont dotés d'un sélecteur d'outils standards pour un maximum de 10 équipements. L'opérateur peut facilement gérer les modes et les débits via le nouvel écran numérique et le sélecteur rotatif.

La nouvelle commande ergonomique électrohydraulique améliorée de la lame de remblai permet aux opérateurs d'obtenir un contrôle souple et précis du nivellement.

L'ajout d'une troisième ligne auxiliaire, proposée en option, permet d'utiliser les fonctions de rotation et d'inclinaison des équipements afin de décupler la polyvalence et la facilité d'utilisation.

La lame de remblai inclinable dans 4 directions proposée en option peut être orientée vers la droite et vers la gauche. En ajoutant cette option à la position flottante de la lame de remblai, le travail de remblayage et de mise à niveau est largement simplifié, même sur les terrains inclinés et irréguliers.

Notre attache rapide hydraulique montée en usine et entièrement certifiée CE peut également être ajoutée à votre machine. Elle présente le grand avantage de permettre un changement rapide des équipements.

Le changement des équipements est simplifié grâce au système de décompression de la ligne auxiliaire des circuits hydrauliques. Le nouveau panneau à membrane permet de gérer ce système en toute facilité.



6



6



7



8

LA QUALITÉ SUR LAQUELLE VOUS POUVEZ COMPTER

NOS CLIENTS EXIGENT DES MACHINES ALLIANT GRANDE QUALITÉ, FIABILITÉ ET LONGÉVITÉ QUI RÉSENTENT AVEC SUCCÈS À L'ÉPREUVE DU TEMPS. C'EST POUR CETTE RAISON QUE NOS DERNIÈRES MIDI-PELLES 2^{ÈME} GÉNÉRATION DE 8 À 10 TONNES SONT PENSÉES ET CONÇUES POUR ÊTRE ROBUSTES, AVEC UNE CARROSSERIE 100 % EN ACIER ET DES COMPOSANTS RÉSISTANTS ET FIABLES.

Grâce à sa robuste structure basée sur l'analyse des éléments, ainsi que sa construction en H, la résistance du châssis inférieur inspire toute confiance.



Résistance structurale

- 1 Le balancier et la flèche entièrement soudés par robot sont fabriqués dans un acier à haute résistance mécanique, avec des plaques de renfort internes pour prolonger la longévité.
- 2 La conception épurée et élégante du balancier, composé de quatre plaques, renforce la résistance structurale.
- 3 La carrosserie de nos midi-pelles est fabriquée exclusivement à base d'acier embouti, sans plastique, ce qui assure sa robustesse et sa facilité de réparation.



Des machines conçues pour les travaux difficiles

4 Nos nouvelles machines 2^{ème} génération de 8 à 10 tonnes possèdent un pied de flèche robuste doté d'axes solides remplaçables pour prolonger la durée de service. Il constitue également un passage sécurisé pour tous les flexibles des midi-pelles.

5 Une fois repliée, la porte de la cabine reste immobilisée par le contrepoids, ce qui la protège efficacement contre les dommages lors du fonctionnement de la machine.

Composants de premier choix

Nos composants sont fabriqués par des constructeurs leaders, comme les moteurs JCB Diesel by Köhler, les chenilles Bridgestone et les composants hydrauliques Nachi et Bosch-Rexroth, pour encore plus de fiabilité.

6 Les chenilles en caoutchouc haute qualité de 450 mm sont dotées de la technologie Interlock. Elles ont pour caractéristiques d'être performantes même dans les applications les plus ardues.

Nos chenilles en acier de 450 mm sont pré-percées. Vous pourrez ainsi attacher plus facilement vos patins à boulons en caoutchouc.

Nous proposons en option des chenilles en acier de 600 mm. Ces chenilles permettent des capacités de pression au sol supérieures ou l'utilisation de patins routiers dédiés (GeoGrip) pouvant être remplacés individuellement en cas de dommages.

7 La protection robuste du vérin de flèche garantit une excellente solidité. Pour les applications plus ardues, des protections de vérins de balancier et de godet sont proposées en option.



HAUTES PERFORMANCES ET FAIBLES ÉMISSIONS

LES NOUVELLES MACHINES 2^{ÈME} GÉNÉRATION 8-10 TONNES SONT ÉQUIPÉES DU NOUVEAU MOTEUR STAGE V, QUI EST PLUS PROPRE. PAS DE COMPROMIS SUR LES PERFORMANCES, PAS BESOIN D'ADBLUE®. LA PUISSANCE ET LE COUPLE ÉLEVÉS À TRÈS BAS RÉGIME ACCROISSENT L'EFFICACITÉ DES CYCLES. DE NOUVELLES INNOVATIONS AIDENT L'OPÉRATEUR À RENTABILISER CHAQUE GOUTTE DE CARBURANT.

Productivité optimisée

1 Nos nouvelles midi-pelles de 8 à 10 tonnes sont équipées d'un moteur JCB Diesel by Köhler à rampe commune avancée conforme à la norme Stage V. Celui-ci est doté d'un filtre à particules (FAP) et d'un catalyseur d'oxydation diesel (DOC), d'un turbocompresseur et d'un refroidisseur, sans besoin d'AdBlue®.

2 Grâce à la plateforme 8 tonnes et au moteur plus puissant, l'opérateur peut utiliser les midi-pelles JCB 90Z-2 et 100C-2 dans des espaces plus restreints et creuser parallèlement aux murs en toute facilité. Un permis 10 tonnes* suffit pour conduire les modèles JCB 90Z-2 et 100C-2, ce qui les rend parfaitement adaptés au marché de la location. L'importante force de traction et de nos chenilles garantit une capacité de remblayage élevée et de déplacement rapide. Pour un meilleur rendement, nos moteurs de translation à rétrogradage automatique s'adaptent automatiquement aux irrégularités du terrain, ce qui augmente la productivité et réduit la fatigue de l'opérateur.

*Peut varier selon les pays.

3 Pour une capacité de levage et une stabilité ultimes, choisissez notre modèle JCB 86C-2 avec la flèche TAB (flèche à articulation triple). Celle-ci augmente le rayon de travail et étend la portée tout en offrant une capacité d'excavation et de déversement plus élevée.



1



2



3



Configuration ZTS ou CTS ?

Nous proposons des configurations rayon arrière conventionnel (CTS) ou zéro déport arrière (ZTS). Le bon choix dépend de votre application, car chaque configuration peut renforcer votre productivité de manière différente. La configuration CTS apporte davantage de stabilité, de capacité de levage et de rayon d'action. La configuration ZTS offre plus de manœuvrabilité (en particulier dans les espaces restreints), parce que les opérateurs n'ont pas besoin de se soucier de ce qui les entoure.

Circuit hydraulique innovant

4 Une pompe et un distributeur à centre fermé haut de gamme assurent un excellent partage du débit et garantissent un fonctionnement en douceur, précis et équilibré lors d'utilisations simultanées.

5 A cela s'ajoute la polyvalence : nos lignes auxiliaires offrent haut et bas débits hydrauliques, permettant d'utiliser une large gamme d'équipements.

Conception de lame

6 Pour optimiser les performances tout en réduisant considérablement la rétention de terre, nous avons entièrement modifié le profil et l'angle de notre lame de remblai. Les points de levage coniques sont placés à l'arrière de la lame, ce qui lui assure une excellente protection.

7 Une lame de remblai 4 directions est disponible en option pour accélérer le remblayage des tranchées, allée à une position flottante qui facilite le terrassement et le nettoyage efficace du chantier.

Excavation optimisée

8 La rotation du godet atteint 188°, ce qui améliore la rétention du matériau en chargement de poids-lourds. Choisissez une longueur de balancier correspondant à votre application – de 1,65 m à 2,25 m, pour obtenir une polyvalence totale.

9 Notre flèche et notre balancier étant parfaitement assortis, nous optimisons la cinématique de travail de la machine. L'opérateur peut donc facilement travailler et charger dans des espaces restreints.



SÉCURITÉ ET FACILITÉ D'ENTRETIEN

UN CHANTIER SÉCURISÉ EST D'UNE IMPORTANCE CAPITALE POUR TOUT PROPRIÉTAIRE, DE MÊME QU'UNE MACHINE DONT L'ENTRETIEN EST SIMPLE ET RAPIDE. LES NOUVELLES MACHINES 2^{ÈME} GÉNÉRATION DE 8 À 10 TONNES SONT DOTÉES DE FONCTIONNALITÉS DE SÉCURITÉ ET D'ENTRETIEN QUI PROTÈGENT LES MACHINES, LES OPÉRATEURS ET LES PERSONNES SE TROUVANT À PROXIMITÉ, TOUT EN RÉDUISANT LES TEMPS D'ARRÊT.

Conçues pour la sécurité

1 Grâce à la nouvelle fonctionnalité avancée de surcharge de levage, l'opérateur bénéficie d'une indication visuelle des limites de levage de la machine, qui sont visibles à l'écran. Cette fonctionnalité inclut une barre d'état accompagnée d'un système d'avertissement sonore et visuel basé sur les couleurs.

Toutes les midi-pelles 2^{ème} génération sont dotées d'une excellente stabilité due à des chenilles larges et un centre de gravité plus bas.

Le dispositif de verrouillage de sécurité des commandes de JCB isole complètement toutes les fonctions hydrauliques pour empêcher tout mouvement inopiné.

2 Notre système « 2GO » unique vous assure que l'opérateur peut contrôler le système hydraulique de la midi-pelle via un processus à deux étapes. Il suffit d'abaisser le boîtier de commande du côté gauche et d'appuyer sur le bouton « 2GO » afin d'éviter toute opération accidentelle pour une sécurité optimale.



1



2



3

3 La cabine certifiée ROPS et TOPS* offre une excellente visibilité à l'avant grâce à la répartition 70/30 du pare-brise. Elle offre également une vue dégagée sur la zone de travail avant droite qui simplifie et sécurise les manœuvres et l'excavation de tranchées. Globalement, nous avons amélioré la visibilité verticale de la cabine, rendant le chargement des poids-lourds plus facile et plus sûr.

Les phares à LED peuvent avoir la fonction d'extinction différée en option (éclairage sortie de chantier). Une fois activée, les phares restent allumés pendant 3 minutes, même quand la machine est arrêtée, éclairant ainsi la zone et permettant à l'opérateur de quitter le lieu de travail en toute sécurité.

4 Nous avons introduit des points d'arrimage supplémentaires. Quatre d'entre eux font partie intégrante de la structure supérieure, et quatre autres sont placés sur la surface extérieure du châssis des chenilles. Au total, douze points d'ancrage garantissent une fixation facile de la machine et, surtout, assurent votre sécurité lors du transport de la machine d'un chantier à un autre.

5 Afin d'augmenter la sécurité sur site, les machines de 8 à 10 tonnes peuvent être équipées en option d'un gyrophare vert qui indique si la ceinture de sécurité est bouclée ou non.

*Dépend du modèle et des spécifications.



SÉCURITÉ ET FACILITÉ D'ENTRETIEN

L'indice d'entretien SAE proposé sur les midi-pelles JCB est le meilleur du marché, en partie parce que les contrôles de routine peuvent être effectués sans outils spéciaux, et aussi grâce à la cabine inclinable à 30° par vérin à gaz.

LORS DU PREMIER DÉMARRAGE, LES INFORMATIONS SUR L'ÉTAT DE SANTÉ DE LA MACHINE SONT VISIBLES SUR L'ÉCRAN D'AFFICHAGE ET ATTIRENT VOTRE ATTENTION SUR TOUT PROBLÈME ÉVENTUEL AVANT L'UTILISATION. CES INFORMATIONS COMPRENNENT LE NIVEAU DE CARBURANT, TOUT SIGNAL DE PANNE ACTIF, L'ÉTAT DU FILTRE À AIR, TOUTE PRÉSENCE D'EAU DANS LE CARBURANT, LE NIVEAU D'HUILE HYDRAULIQUE ET LE NIVEAU DE LIQUIDE DE REFROIDISSEMENT.

Entretien courant

1 Les intervalles de lubrification de la flèche, du balancier et de la lame de remblai sont de 500 heures, soit les meilleurs sur le marché. Cette longévité est due à nos bagues en bronze graphitées, et se traduit par des gains de temps et d'argent pour vous. Le concept JCB de structure ouverte du châssis inférieur avec angles renforcés sur longerons minimise l'accumulation de matériau et facilite le nettoyage.

2 Avec le large capot en acier, il devient très facile de faire le plein de carburant au niveau du sol. L'indicateur du niveau de carburant rend l'opération encore plus simple. La pompe de remplissage proposée en option est dotée d'une fonction d'arrêt automatique, ce qui permet de réduire les renversements et renforce la sécurité. Le distributeur hydraulique est isolé du châssis par des silentblochs, réduisant ainsi le niveau de bruit et de vibration.



Maintenance complémentaire

- 3 Le tapis de sol en deux parties est amovible pour faciliter son nettoyage. La plaque moulée antidérapante permet d'entrer et sortir en toute sécurité et protège à long terme la carrosserie peinte.
- 4 Notre système de régénération du FAP brûle automatiquement les particules, si bien que l'élément filtrant reste propre. L'état de régénération en cours est affichée sur l'affichage numérique. La régénération peut être désactivée à l'aide du commutateur de verrouillage lorsque la midi-pelle se trouve dans des zones présentant un risque d'incendie.
- 5 L'opérateur accède facilement aux composants principaux : un grand capot s'ouvre sur le joint tournant, la couronne d'orientation, les jupes latérales amovibles et le panneau de remplissage. Le tendeur à graisse renforcé

et étanche empêche l'accumulation de matériau, et les flexibles de la lame de remblai se terminent sur la cloison, facilitant leur remplacement.

- 6 L'indice d'entretien SAE proposé sur les midi-pelles JCB est le meilleur du marché, notamment grâce à leurs intervalles de lubrification de 500 heures et leur cabine inclinable par vérin gaz qui facilite les contrôles de routine.
- 7 Le levage est simplifié grâce au positionnement des points de levage coniques à chaque extrémité de la lame. Les points de levage sont localisés derrière le bord de la lame de remblai pour une meilleure protection sur le chantier.
- 8 Toutes les nouvelles machines 2^{ème} génération sont équipées de flexibles hydrauliques repérés par un code couleur pour simplifier leur identification.



FAIBLE COÛT D'EXPLOITATION

QUE VOUS SOYEZ UNE SOCIÉTÉ DE LOCATION OU UN OPÉRATEUR, NOUS AVONS PENSÉ LES MIDI-PELLES JCB 2^{ÈME} GÉNÉRATION POUR VOUS OFFRIR PLUS QU'UNE EXCELLENTE PERFORMANCE ET UNE LONGUE DURÉE DE VIE.

Un excellent investissement

1 Le ralenti automatique permet au moteur de retourner automatiquement à un régime de ralenti. L'opérateur active cette fonction simplement en appuyant sur le nouveau contrôleur rotatif. Cette fonctionnalité s'ajoute à notre fonction unique de passage automatique sous ralenti, qui permet à l'opérateur de réduire le régime moteur sous la vitesse de ralenti en relevant son accoudeur. Cette fonctionnalité unique optimise les économies de carburant et réduit les niveaux de bruit.

2 Il est possible de programmer le ralenti automatique de 2 à 30 secondes une fois les commandes relâchées pour renforcer votre rendement énergétique. Contrôlez votre régime moteur à l'aide de quatre modes différents et huit plages facilement sélectionnables. Les modes proposés sont : Faible, Général, Elevé et Très élevé. Tous peuvent être configurés pour les adapter à votre application.

2 Montée de série, la fonction programmable et temporisée d'arrêt automatique réduit la consommation de carburant ainsi que les émissions. Un indicateur de compte à rebours de 30 secondes apparaît avant l'arrêt du moteur et du système.

3 La géométrie des axes du godet, identique à celle de la chargeuse-pelleteuse de renommée mondiale JCB 3CX, rend les équipements totalement interchangeables.

Les circuits hydrauliques à détection de charge des machines 2^{ème} génération ne consomment de la puissance qu'à la demande, économisant ainsi le carburant pour le moment opportun.

Parce que des dommages ont parfois lieu sur les chantiers, toutes les vitres sont en verre plat afin de minimiser les coûts de remplacement.



Le système hydraulique breveté de la ligne de retour « proche de la pression zéro » améliore la consommation de carburant, car la pompe n'a alors pas besoin de surmonter une pression élevée pour pouvoir fonctionner.

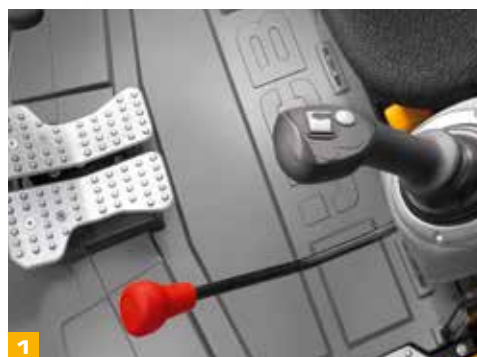

POLYVALENCE DE LA FLÈCHE TAB

LE NOUVEAU MODÈLE JCB 86C-2 PEUT ÊTRE ÉQUIPÉ D'UNE FLÈCHE TAB (FLÈCHE À ARTICULATION TRIPLE) POUR ENTREPRENDRE DES TRAVAUX PLUS DIFFICILES COUVRANT UN ÉVENTAIL PLUS LARGE DE CHANTIERS ET DE CONDITIONS. CETTE VERSION QUI ÉTEND LA PORTÉE VOUS PERMET DE CREUSER PLUS PRÈS DE LA MACHINE ET DE DÉVERSER PLUS HAUT POUR RENFORCER VOTRE PRODUCTIVITÉ.

- 1 Polyvalente, la flèche TAB offre une longue portée qui la rend parfaitement adaptée aux travaux de nivellement sur grands espaces.
- 2 L'opérateur peut donc facilement creuser près de la machine et dans les espaces restreints sans avoir à constamment se repositionner.
- 3 La longue portée et la position basse du godet facilitent et fluidifient les chargements de poids-lourds.
- 4 La flèche TAB facilite les manœuvres de l'opérateur et optimise la simplicité et l'efficacité des excavations verticales, en particulier dans les espaces confinés.





SYSTÈME TÉLÉMATIQUE JCB LIVELINK

Le système télématique JCB LiveLink vous aide à surveiller et à gérer votre parc de machines à distance, partout dans le monde, renforçant de façon radicale l'efficacité, la productivité, la sécurité de tout votre parc de machines JCB et autres.

EFFICACITÉ DE LA MACHINE : consultez les rapports de performance réguliers pour obtenir un suivi de l'activité journalière de votre machine. Vous recevrez des informations sur le temps passé au ralenti, la localisation de la machine, les alertes critiques machine, l'historique de maintenance et la consommation de carburant. JCB LiveLink garantit que les machines restent en activité pour une disponibilité et une productivité maximales.

FIABILITÉ DE LA MACHINE : l'indication précise des heures d'utilisation et les alertes d'entretien optimisent la planification de la maintenance afin de maximiser la productivité de la machine.

LA SÉCURITÉ AVANT TOUT : Les alertes de zone de travail en temps réel vous préviennent lorsque les machines sortent d'une zone d'intervention prédéterminée. Les alertes de plage horaire vous informent de tout usage illicite.

 Suivez l'emplacement de tout actif à l'aide de la connexion Bluetooth.

 Une solution de télématique additionnelle qui peut être ajoutée à n'importe quelle machine.



CONTRÔLE DE VOTRE PARC

LiveLink Fleet vous permet de suivre tous les aspects de votre parc machines dans le but de maximiser l'efficacité et la disponibilité de vos machines.

MOINS SUPPOSER, EN SAVOIR PLUS : les notifications de sécurité et d'entretien sont consignées en temps réel pour vous aider à réagir rapidement.

EN UN COUP D'ŒIL : intégrez instantanément LiveLink Fleet avec l'application mobile JCB Operator et vérifiez les données de vos machines quotidiennement sur votre tableau de bord.

SÉRÉNITÉ TOTALE : les alertes de sécurité vous permettent de vous assurer que les machines sont utilisées de façon efficace et sûre.

OUTILS PLUS INTELLIGENTS. DÉCISIONS PLUS INTELLIGENTES : des heures d'utilisation à la consommation de carburant, accédez aux outils d'analyse de votre parc pour prendre des décisions plus intelligentes, plus rapidement.

SANS PAPIER ET SANS EFFORT : accédez aux certificats, informations sur la garantie, guides de démarrage rapide et modes d'emploi de vos machines.

L'application Operator

SOYEZ INFORMÉ DE TOUT CE QU'IL DÉTECTE

L'application JCB Operator vous fournit des informations plus précises, claires et rapides sur votre parc.

GARDEZ LE CONTACT : recevez des rapports réguliers sur votre machine, visibles dans le portail LiveLink Fleet.

CONFIGUREZ VOS RAPPORTS : personnalisez vos listes de vérification en les adaptant à chaque application, client ou site.

AJOUTEZ DES INFORMATIONS POUR RESTER À JOUR : ajoutez des informations utiles et joignez des photos et commentaires.

COMPATIBILITÉ TOTALE : l'application JCB Operator est compatible avec tous types de machines.

ACCÉDEZ À TOUTES LES INFORMATIONS : obtenez un accès à notre documentation, comme nos guides de démarrage rapide.

*Chaque fonctionnalité de JCB LiveLink, LiveLink Fleet et l'application JCB Operator est susceptible de varier selon le pays, le moteur et le type de machine.

VALEUR AJOUTÉE

JCB OFFRE UNE ASSISTANCE CLIENTS INTERNATIONALE DE PREMIER ORDRE. POUR TOUS VOS BESOINS ET OÙ QUE VOUS VOUS TROUVIEZ, NOUS INTERVENONS RAPIDEMENT ET EFFICACEMENT POUR VOUS PERMETTRE D'EXPLOITER PLEINEMENT VOTRE MACHINE.



1

1 Notre service d'assistance technique concessionnaire vous apportera des réponses et des solutions, tandis que notre équipe de spécialistes JCB Finance dédiée vous apporte des solutions de financement adaptées à vos besoins : Crédit-Bail, Location Financière, Crédit d'Équipement, Full Service, une large palette de solutions financières.

2 Le réseau mondial des centres de pièces JCB est un autre modèle d'efficacité. Avec 18 bases régionales, nous pouvons livrer près de 95 % de nos pièces partout dans le monde sous 24 heures. Nos pièces d'origine JCB sont conçues pour fonctionner en parfaite harmonie avec votre machine et vous permettre d'atteindre une productivité et des performances optimales.



2

3 JCB propose une gamme complète de contrats de maintenance personnalisés qui permet à votre machine de bénéficier d'un entretien optimal, quel que soit votre budget. Ce système vous garantit le meilleur service après-vente assuré par des techniciens hautement qualifiés, formés par le constructeur en utilisant des pièces détachées et des lubrifiants d'origine JCB afin de préserver les performances optimales de la machine.



3

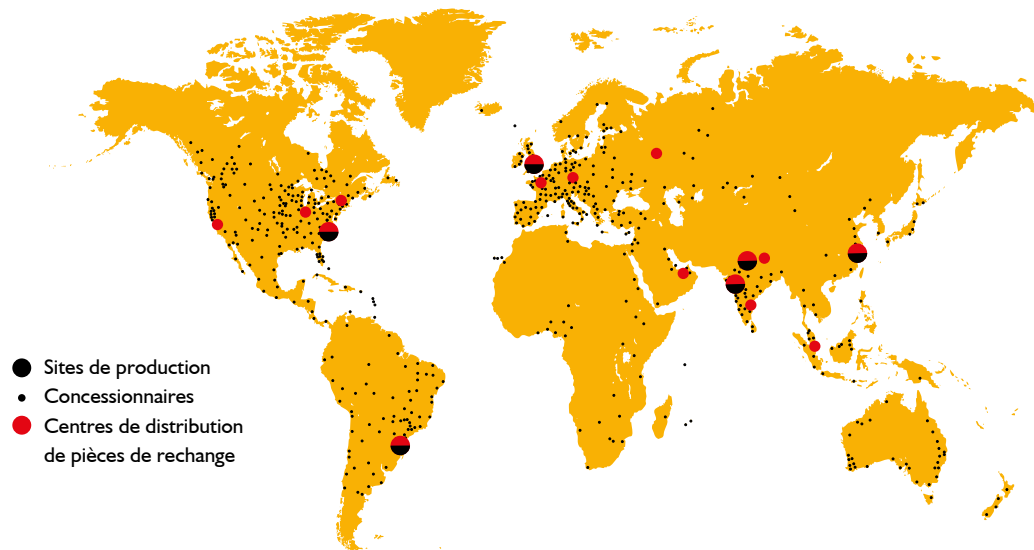

DIMENSIONS STATIQUES

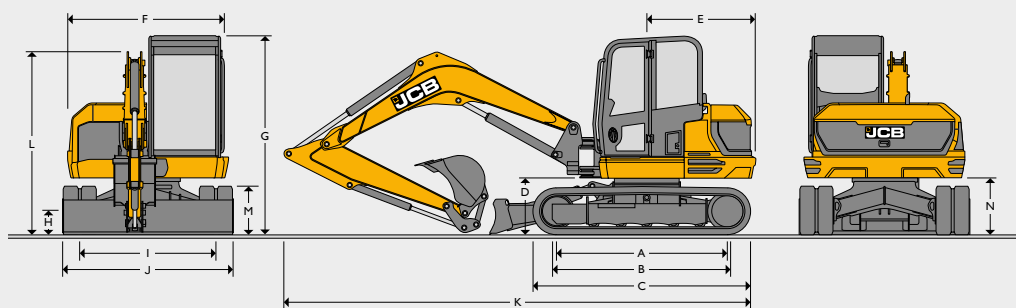

Modèle de machine	85z-2	86c-2	86c-2 TAB	90z-2	100c-2
A Entraxe barbotin/roue folle			2 325		
B Longueur des chenilles au sol			2 325		
C Longueur hors tout du châssis inférieur (chenilles caoutchouc)			2 950		
Longueur hors tout du châssis inférieur (chenilles acier)			2 900		
D Garde au sol sous le pied de flèche			793		
E Rayon de giration arrière	1 145	1 490	1 600	1 145	1 601
F Largeur hors tout de la tourelle	2 168	2 187		2 187	
G Hauteur à la cabine			2 706		
H Garde au sol			350		
I Voie			1 850		
J Largeur aux chenilles (450 mm)			2 300		
K Longueur de transport avec balancier standard	5 833	6 435	6 655	6 585	6 860
L Hauteur de transport avec balancier standard			2 706		
M Hauteur aux chenilles			650		
N Garde au sol sous contrepoids			762		

MOTEUR

Modèle de machine	85z-2	86c-2	86c-2 TAB	90z-2	100c-2
Type	Stage V KDI 2504 TCR				
Carburant	Diesel				
Refroidissement	Par eau				
Puissance brute (ISO 14396)	cv (kW) à 2 200 tr/min		65 (48)	75 (55)	
Puissance nette	cv (kW) à 2 200 tr/min		62 (45,4)	71 (52,4)	
Couple brut (ISO 14396)	Nm à 1 500 tr/min		305		
Cylindrée	cm³/l		2 500		
Pente admissible	degrés		30		
Démarrateur	cv (kW)		4,3 (3,2)		
Batterie	volt/Ah		12 V/750		
Alternateur	V/A		12 V/100		

CHÂSSIS INFÉRIEUR

Modèle de machine	85z-2	86c-2	86c-2 TAB	90Z-2	100C-2
Nombre de galets supérieurs			1		
Nombre de galets inférieurs			5		
Largeur de chenille	mm		450		
Largeur de chenille (en option)	mm		600		
Garde au sol	mm		350		
Système de tension des chenilles			Lubrifiant		
Vitesse de translation – basse	km/h	2,5		2,4	
Vitesse de translation – haute	km/h	5		4,6	4,4
Force de traction	kN	61	65	58	59,8

SYSTÈME HYDRAULIQUE

Modèle de machine	85z-2	86c-2	86c-2 TAB	90Z-2	100C-2
Débit nominal à 2 200 tr/min	l/min	158,4		148	
Pression de translation/excavation	bar	300			
Pression de décharge principale de la tourelle	l/min	226			
Débit du circuit auxiliaire – bas débit	l/min	40			
Débit du circuit auxiliaire – haut débit	l/min	100			
Pression du circuit auxiliaire – bas débit	bar	190			
Pression du circuit auxiliaire – haut débit	bar	190			

POIDS

Modèle de machine	85z-2	86c-2	86c-2 TAB	90Z-2	100C-2	
Poids opérationnel* (chenilles caoutchouc de 450 mm)	kg	8 300	8 600	9 750	8 900	9 750
Poids d'expédition** (chenilles caoutchouc de 450 mm)	kg	7 950	8 720	9 400	8 550	9 400
Avec protection FOGS toit – niveau 1	kg	+14		+14		
Avec protection FOGS toit – niveau 1 CVC	kg	+49		+49		
Avec protection FOGS avant – niveau 2	kg	+38		+97		
Avec protection FOGS toit – niveau 2	kg	+60				
Avec chenilles an acier (450 mm)	kg	+195		+184		
Avec chenilles an acier (600 mm)	kg	+408		+367		
Avec Bridgestone GeoGrips	kg	+134		+134		
Avec lame large (2 470 mm)	kg	+18		+18		
Avec lame étroite (2 220 mm)	kg	-17		-5		
Avec lame de remblai inclinable dans 4 directions	kg	+205		+217		
Attache rapide mécanique	kg	+95		+95		
Attache rapide hydraulique	kg	+67				
Avec balancier long (2 250 mm)	kg	+16		+16		
Avec balancier court (1 650 mm)	kg	-48		-48		
Pression au sol (chenilles caoutchouc de 450 mm)	kg/cm²	0,40	0,41	0,45	0,41	0,46
Pression au sol (chenilles acier de 450 mm)	kg/cm²	0,40	0,42	0,46	0,42	0,47
Pression au sol (chenilles acier de 600 mm)	kg/cm²	0,31	0,32	0,35	0,31	0,35

*Le poids opérationnel ISO 6016 inclut la cabine, les chenilles caoutchouc, le balancier standard, un godet de 450 mm (85z-2, 86c-2, 86c-2 TAB), un godet de 600 mm (90z), un godet de 900 mm (100c ajoutant 43 kg au poids), les réservoirs pleins et un opérateur de 75 kg en place.

**Le poids d'expédition ISO 6016 correspond au poids de la machine de base sans opérateur, avec un niveau de carburant représentant 10 % de la capacité du réservoir.

PERFORMANCE OPÉRATIONNELLE

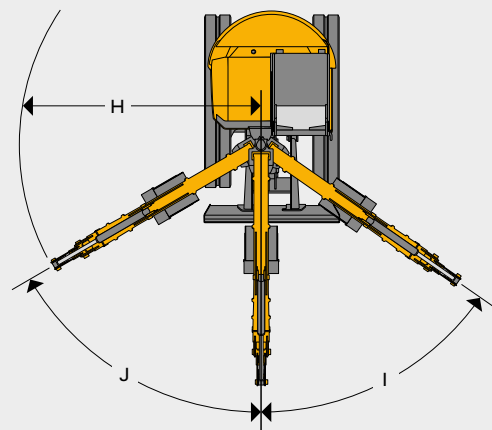
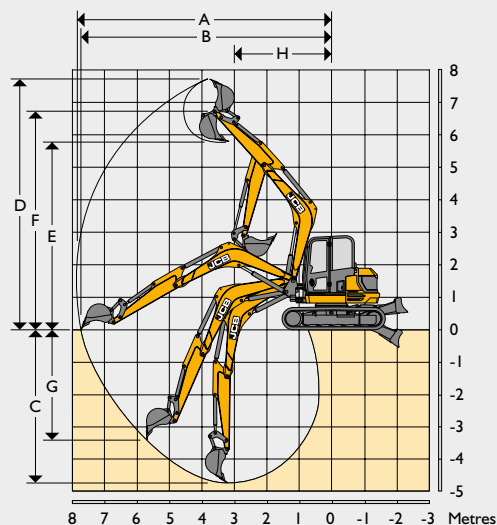

	85z-2	86c-2	86c-2 TAB	90Z-2	100C-2	
Longueur de la flèche	mm 2 900	3 360	Flèche rentrée = 282 Flèche déployée = 3 917	3 360	3 682	
Longueur du balancier	mm	1 650 / 2 100 / 2 250				
A Portée maxi	mm 6 596 / 7 029	6 815 / 7 244 / 7 387	7 246 / 7 844 / 7 989	6 940 / 7 542 / 7 495	7 065 / 7 475 / 7 560	
B Portée maxi (au sol)	mm 6 401 / 6 848	6 635 / 7 075 / 7 225	7 409 / 7 691 / 7 840	6 807 / 7 269 / 7 389	6 888 / 7 315 / 7 438	
C Profondeur de fouille maxi – lame relevée	mm 3 234 / 3 684	3 931 / 4 381 / 4 531	4 022 / 4 472 / 4 622	3 931 / 4 381 / 4 531	4 221 / 4 670 / 4 820	
Profondeur de fouille maxi – lame baissée	mm 3 615 / 3 715	3 922 / 4 372 / 4 522	4 013 / 4 463 / 4 613	4 218 / 4 668 / 4 818	4 491 / 4 940 / 5 090	
D Hauteur d'attaque maxi	mm 6 487 / 6 836	6 848 / 7 181 / 7 293	7 776 / 8 180 / 8 315	6 853 / 7 181 / 7 297	7 018 / 7 321 / 7 478	
E Hauteur de déversement/chargement maxi	mm 4 674 / 5 023	5 061 / 5 395 / 5 506	5 900 / 6 304 / 6 439	4 970 / 5 320 / 5 419	5 186 / 5 490 / 5 660	
F Hauteur maxi de déchargement à l'axe de balancier	mm 5 547 / 5 896	5 914 / 6 248 / 6 359	6 832 / 7 236 / 7 371	5 914 / 6 248 / 6 357	6 128 / 6 435 / 6 537	
G Profondeur de fouille maxi (paroi verticale)	mm 2 525 / 2 941	2 736 / 3 151 / 3 289	3 366 / 3 782 / 3 920	3 239 / 2 890 / 3 821	1 877 / 2 257 / 3 507	
H Rayon de rotation avant mini (sans déport de flèche)	mm 2 847 / 3 047	2 554 / 2 679 / 2 721	2 223 / 2 272 / 2 288	2 958 / 3 102 / 3 156	2 705 / 2 863 / 2 906	
Rayon de rotation avant mini (flèche déportée)	mm 2 478 / 2 660	2 310 / 2 427 / 2 466	1 919 / 1 963 / 1 978	2 364 / 2 508 / 2 562	2 162 / 2 360 / 2 408	
I Déport de flèche à gauche	degrés	55				
J Déport de flèche à droite	degrés	60				
Angle de rotation du godet	degrés	188				
Angle de rotation du balancier	degrés	114	122	126	114	122
Force d'arrachement au godet	kN	57,1		57,1	72,2	
Force au balancier	kN	49,9 / 42,3 / 40,3				
Vitesse de rotation de la tourelle	tr/min	10		7,9	8,2	

LAME

Modèle de machine	85z-2	86c-2	86c-2 TAB	90Z-1	100C-1
Longueur de la lame de remblai	mm	1 497			
Hauteur maxi au-dessus du sol	mm	471			
Profondeur de fouille (sous le sol)	mm	461			
Angle d'approche	degrés	27,8			
Largeur	mm	2 320			
Hauteur	mm	473			
Distance entre lame et chenilles	mm	615			

POSTE DE CONDUITE

Modèle de machine	85z-2	86c-2	86c-2 TAB	90Z-2	100C-2
Hauteur de cabine/canopy	mm	1 554			
Hauteur de cabine/canopy avec protection FOPS de niveau 1	mm	1 643			
Hauteur de cabine/canopy avec protection FOPS de niveau 2	mm	1 730			
Longueur cabine/canopy	mm	1 942			
Largeur de cabine/canopy	mm	1 040			
Hauteur de l'assise du siège au toit	mm	1 120			
Largeur d'ouverture de porte	mm	612			

CAPACITÉS

Modèle de machine	85z-2	86c-2	86c-2 TAB	90Z-2	100C-2
Réservoir de carburant	l	112			
Liquide de refroidissement moteur	l	11		12,1	
Huile moteur	l	11,2			
Circuit hydraulique	l	118			
Réservoir hydraulique	l	66			

BRUIT/VIBRATION (85Z-2, 86C-2)

			Marge d'erreur	Conditions de mesure
Niveau sonore au poste de conduite (LpA)	76 dB	(KpA)	0 dB	ISO 6396 : 2008
Émission sonore de la machine (LWA)	95 dB	(KwA)	3 dB	ISO 6395 : 1988
Vibration des membres (m/s²)				
Puissance des chaînes	≤ 2,5	(K)		EN ISO 5349-2 : 2001*
Ralenti	≤ 2,5	(K)		EN ISO 5349-2 : 2001*
Vibration du corps (m/s ²)	0,3	(K)		ISO 2631-1 : 1997*

*Selon un cycle de test défini dans SAE J 1166

BRUIT/VIBRATION (90Z-2, 100C-2)

			Marge d'erreur	Conditions de mesure
Niveau sonore au poste de conduite (LpA)	78 dB	(KpA)	0 dB	ISO 6396 : 2008
Émission sonore de la machine (LwA)	97 dB	(KwA)	1 dB	ISO 6395 : 1988
Vibration des membres (m/s²)				
Puissance des chaînes	≤ 2,5	(K)		EN ISO 5349-2 : 2001*
Ralenti	≤ 2,5	(K)		EN ISO 5349-2 : 2001*
Vibration du corps (m/s ²)	0,4	(K)		ISO 2631-1 : 1997*

*Selon un cycle de test défini dans SAE J 1166

ÉQUIPEMENT

SERVICE ET ENTRETIEN

Intervalles de lubrification de 500 heures	•
Pistolet à graisse et cartouche	+
Boîte à outils	+
Réchauffeur de bloc 110/240 V	+
Moteurs deux vitesses à rétrogradage automatique	•
Flexibles hydrauliques repérés par un code de couleur	•
Réchauffement automatique	•
Pompe de remplissage électrique	+

CHENILLES ET CHÂSSIS INFÉRIEUR

Chenilles acier de 450 mm ou 600 mm	+
Chenilles à patins routiers Geo Grip de 450 mm	+
Lame de remblai à 4 directions	+
Position flottante de la lame de remblai	+
Chenilles caoutchouc à pas court de 450 mm	+

POSTE DE CONDUITE

Rétroviseur intérieur	+
Climatisation	+
Pare-soleil réglable	•
Siège suspendu à dossier haut ou siège Deluxe chauffant à dossier haut et suspension pneumatique	+
Installation radio avec prise média	+
Prise média	+
Ventilateur frontal	+
Cabine inclinable	•
Lave-glace/essuie-glace intermittent	•
Phares de travail avant et arrière montés sur le toit	•
Chauffage/désembuage à 3 vitesses avec 9 événements réglables	•
Ecran couleur LCD	•
Horloge numérique	•
Boîte à outils interne verrouillable	•
Plafonnier	•
Porte-gobelet	•
Crochets à vêtements	•
Prise 12 V pour accessoire	•
Systèmes complets d'avertissement sonores et visuels	•
Kit de montage radio	•
Commande de ralenti automatique	•

POSTE DE CONDUITE (SUITE)

Système sous ralenti	•
Quatre plages de puissance d'excavation	•
Vanne de sélection des circuits électroniques auxiliaires à simple/double effet	•
Siège à suspension et dossier moyen	•
Tapis de sol amovible en 2 parties	•
Paramètres de débit pour dix équipements différents	•
Ralenti automatique	•

CIRCUIT HYDRAULIQUE

Ligne hydraulique faible débit double effet	+
Ligne hydraulique grand débit double effet	•
Vanne de sélection godet/grappin	+
Vanne de sélection des circuits électroniques auxiliaires à simple/double effet	•
Schéma de commande convertible ISO/SAE	+
Servocommandes ISO avec levier de lame électrohydraulique	•
Freinage de rotation hydraulique avec frein de stationnement à disque	•
Systèmes hydrauliques à joints toriques axiaux (ORFS)	•
Sélecteur d'outils	•
Prêt pour l'installation d'un tiltrotateur	+
Ventilation automatique	•

PROTECTION ET SÉCURITÉ

Protection FOGS de niveau 1 ou 2	+
Protections de ventilateur et anti-frottement	+
Coupe-batterie*	•
Kits de gyrophares	+
Phares de travail à LED (avec fonction d'éclairage de sortie de chantier)	+
Alarme de translation	+
Extincteur	+
Système d'antidémarrage JCB (système à clavier ou clé unique)	+
Caméra arrière	+
Rétroviseur inclinable	+
Protections pour vérin de cavage et de balancier	+
Alarme de recul cri du lynx	+
Protection du pare-brise avant (fine ou épaisse)	+
Démarrage au point mort	•
Isolation complète des commandes	•
Isolation hydraulique « 2GO »	•
JCB Livelink	•
Système de contrôle de l'état de la machine	•

ÉQUIPEMENT EXTÉRIEUR

Système avancé de surcharge de levage	+
Attache rapide mécanique	+
Attache rapide hydraulique	+
Ligne pour attache rapide hydraulique	+
Godets de terrassement tout usage	+
Godets de curage/nivellement	+
Marteaux hydrauliques	+
Rétroviseurs montés à l'extérieur de la cabine	•
Pouce sur balancier (doigt mécanique)	+
Choix de peintures spéciales	+
Protections des phares de travail (cabine)	+
Double paire de phares de travail avant montés sur toit	+
Options de balancier court et long	+
Kit d'adaptation de gyrophare	•
Biellette de godet deux positions de vitesse et puissance	•
Pivot de flèche à bague	•
Projecteurs de travail de la flèche avec protection	•
Carrosserie 100 % acier	•

DE SÉRIE • **EN OPTION** +

* En fonction du pays.

CAPACITÉ DE LEVAGE – CHENILLES CAOUTCHOUC 450 MM, FLÈCHE 2 900 MM, BALANCIER 1 650 MM, SANS GODET																	85Z
Position de la charge	2,0 m			3,0 m			4,0 m			5,0 m			Capacité à portée maxi				
																Distance	
Hauteur	Lame relevée	Lame baissée	Sur le côté	Lame relevée	Lame baissée	Sur le côté	Lame relevée	Lame baissée	Sur le côté	Lame relevée	Lame baissée	Sur le côté	Lame relevée	Lame baissée	Sur le côté	Distance	
m	kg	kg	kg	kg	kg	kg	kg	kg	kg	kg	kg	kg	kg	kg	kg	m	
4,0							1 551*	1 551*	1 316				1 277	1 726*	965	4,8	
3,0				2 107*	2 107*	2 016	1 728	1 835*	1 288	1 211	1 709*	915	1 078	1 709*	815	5,4	
2,0							1 667	2 259*	1 232	1 188	1 853*	894	999	1 729*	754	5,6	
1,0							1 606	2 663*	1 176	1 161	2 012*	868	987	1 774*	742	5,6	
0,0				2 467	4 383*	1 705	1 571	2 820*	1 143	1 143	2 053*	851	1 030	1 809*	771	5,4	
-1,0	3 511*	3 511*	3 406	2 473	3 922*	1 711	1 566	2 629*	1 138				1 173	1 819*	873	4,9	
-2,0				2 517	2 835*	1 749	1 601	1 738*	1 171				1 601	1 738*	1 171	4,0	

CAPACITÉ DE LEVAGE – CHENILLES CAOUTCHOUC 450 MM, FLÈCHE 2 900 MM, BALANCIER 2 100 MM, SANS GODET																	85Z
Position de la charge	2,0 m			3,0 m			4,0 m			5,0 m			Capacité à portée maxi				
																Distance	
Hauteur	Lame relevée	Lame baissée	Sur le côté	Lame relevée	Lame baissée	Sur le côté	Lame relevée	Lame baissée	Sur le côté	Lame relevée	Lame baissée	Sur le côté	Lame relevée	Lame baissée	Sur le côté	Distance	
m	kg	kg	kg	kg	kg	kg	kg	kg	kg	kg	kg	kg	kg	kg	kg	m	
5,0							1 329*	1 329*	1 321				1 438	1 539	1 080	4,5	
4,0							1 268*	1 268*	1 268*	1 222	1 434*	924	1 082	1 502*	817	5,4	
3,0							1 561*	1 561*	1 561*	1 544*	1 544*	1 025	927	1 873*	784	5,8	
2,0				2 281*	2 281*	2 281*	2 046*	2 046*	1 437	1 190	1 823*	1 004	855	1 915*	719	6	
1,0				2 378	4 019*	1 974	1 565	2 638*	1 319	1 077	2 027*	932	814	1 954*	698	6	
0,0				2 393	4 448*	1 863	1 548	2 903*	1 191	1 152	2 172*	856	862	2 005*	687	5,8	
-1,0	3 310*	3 310*	3 286	2 163	4 081*	1 663	1 452	2 900*	1 075	984	2 071*	791	968	2 070*	731	5,4	
-2,0	4 847	6 151*	3 352	2 444	3 411*	1 680	1 542	2 254*	1 112				1 242	1 614*	913	4,7	

CAPACITÉ DE LEVAGE – CHENILLES CAOUTCHOUC 450 MM, FLÈCHE 2 900 MM, BALANCIER 2 250 MM, SANS GODET																	85Z
Position de la charge	2,0 m			3,0 m			4,0 m			5,0 m			Capacité à portée maxi				
																Distance	
Hauteur	Lame relevée	Lame baissée	Sur le côté	Lame relevée	Lame baissée	Sur le côté	Lame relevée	Lame baissée	Sur le côté	Lame relevée	Lame baissée	Sur le côté	Lame relevée	Lame baissée	Sur le côté	Distance	
m	kg	kg	kg	kg	kg	kg	kg	kg	kg	kg	kg	kg	kg	kg	kg	m	
5,0							1 235*	1 235*	1 235*				1 360	1 483*	1 027	4,7	
4,0										1 245	1 371*	945	1 056	1 453*	800	5,5	
3,0							1 370*	1 370*	1 323	1 231	1 439*	932	925	1 459*	699	5,9	
2,0							1 694	1 884*	1 253	1 196	1 630*	899	879	1 492*	662	6,1	
1,0							1 607	2 381*	1 172	1 156	1 851*	860	844	1 524*	632	6,2	
0,0				2 414	4 302*	1 652	1 545	2 701*	1 115	1 123	2 000*	829	874	1 571*	652	6	
-1,0	2 710*	2 710*	3 213	2 390	4 198*	1 631	1 520	2 727*	1 092	1 110	1 972*	817	980	1 668*	727	5,5	
-2,0	4 611*	4 611*	3 283	2 416	3 550*	1 655	1 532	2 357*	1 102				1 192	1 666*	877	4,8	



Capacité de levage avant et arrière.

Remarques :

1. Les capacités de levage sont basées selon la norme ISO 10567, qui correspond à : 75 % de la charge de basculement, ou 87 % de la capacité hydraulique (la plus faible étant prise en compte). Les capacités de levage accompagnées d'un astérisque (*) sont basées sur la limite hydraulique.
2. Les capacités de levage sont données pour une machine positionnée sur un sol stable et plat, équipée d'un anneau de manutention homologué.
3. Un godet devant être monté sur la machine lors des opérations de levage, le poids de ce godet doit être déduit des valeurs indiquées.
4. Les capacités de levage peuvent être limitées par la réglementation locale. Demandez conseil à votre concessionnaire.



Capacité de levage sur 360°.

CAPACITÉ DE LEVAGE – CHENILLES CAOUTCHOUC 450 MM, FLÈCHE 3 360 MM, BALANCIER 1 650 MM, SANS GODET																	86C
Position de la charge	2,0 m			3,0 m			4,0 m			5,0 m			Capacité à portée maxi				
																Distance	
Hauteur	Lame relevée	Lame baissée	Sur le côté	Lame relevée	Lame baissée	Sur le côté	Lame relevée	Lame baissée	Sur le côté	Lame relevée	Lame baissée	Sur le côté	Lame relevée	Lame baissée	Sur le côté	Distance	
m	kg	kg	kg	kg	kg	kg	kg	kg	kg	kg	kg	kg	kg	kg	kg	m	
5,0							1 555*	1 555*	1 555*				1 571 *	1 571 *	1 571 *	4,1	
4,0							1 543*	1 543*	1 543*	1 542	1 555*	1 287	1 493	1 567 *	1 133	5,1	
3,0				2 268*	2 268*	2 268*	1 808*	1 808*	1 762	1 529	1 614*	1 274	1 284	1 576 *	976	5,6	
2,0							2 082	2 209*	1 690	1 499	1 776*	1 243	1 206	1 606 *	916	5,8	
1,0							2 018	2 547*	1 627	1 468	1 932*	1 211	1 192	1 653 *	903	5,8	
0,0				3 109	3 612*	2 371	1 982	2 673*	1 592	1 447	1 994*	1 190	1 241	1 707 *	936	5,6	
-1,0	3 360*	3 360*	3 360*	3 118	3 641*	2 379	1 976	2 555*	1 586	1 445	1 864*	1 188	1 373	1 727 *	724	5,2	
-2,0	4 503*	4 503*	4 350	2 974*	2 974*	2 414	1 999	2 091*	1 608				1 748	1 756 *	1 294	4,4	

CAPACITÉ DE LEVAGE – CHENILLES CAOUTCHOUC 450 MM, FLÈCHE 3 360 MM, BALANCIER 2 100 MM, SANS GODET																	86C
Position de la charge	2,0 m			3,0 m			4,0 m			5,0 m			Capacité à portée maxi				
																Distance	
Hauteur	Lame relevée	Lame baissée	Sur le côté	Lame relevée	Lame baissée	Sur le côté	Lame relevée	Lame baissée	Sur le côté	Lame relevée	Lame baissée	Sur le côté	Lame relevée	Lame baissée	Sur le côté	Distance	
m	kg	kg	kg	kg	kg	kg	kg	kg	kg	kg	kg	kg	kg	kg	kg	m	
5,0													1 399*	1 399*	1 195	4,9	
4,0										1 325*	1 325*	1 292	1 273	1 381 *	972	5,6	
3,0							1 512*	1 512*	1 512*	1 414*	1 414*	1 414*	1 395*	1 395*	961	6	
2,0				2 709*	2 709*	2 709*	1 937*	1 937*	1 937*	1 596*	1 596*	1 264	1 128	1 464*	888	6,2	
1,0				3 579*	3 579*	2 434	2 352	2 352*	1 670	1 793*	1 793*	1 215	1 094	1 508*	875	6,2	
0,0				3 002	3 760*	2 320	1 887	2 587*	1 610	1 433	1 955*	1 178	1 089	1 498*	911	6	
-1,0	2 861*	2 861*	2 861 *	3 353*	3 353*	2 309	1 853	2 542*	1 559	1 368	1 959*	1 157	1 150	1 550*	998	5,7	
-2,0	4 945*	4 945*	4 223	3 062	3 316*	2 339	1 934	2 311 *	1 552	1 416	1 600*	1 165	1 416	1 600*	1 165	5	
-3,0	3 561 *	3 561 *	3 561 *	2 291 *	2 291 *	2 291 *							1 511 *	1 511 *	1 511 *	3,9	

CAPACITÉ DE LEVAGE – CHENILLES CAOUTCHOUC 450 MM, FLÈCHE 3 360 MM, BALANCIER 2 250 MM, SANS GODET																	86C
Position de la charge	2,0 m			3,0 m			4,0 m			5,0 m			Capacité à portée maxi				
																Distance	
Hauteur	Lame relevée	Lame baissée	Sur le côté	Lame relevée	Lame baissée	Sur le côté	Lame relevée	Lame baissée	Sur le côté	Lame relevée	Lame baissée	Sur le côté	Lame relevée	Lame baissée	Sur le côté	Distance	
m	kg	kg	kg	kg	kg	kg	kg	kg	kg	kg	kg	kg	kg	kg	kg	m	
5,0										1 314*	1 314*	1 291	1 339*	1 339*	1 248	5,1	
4,0										1 258*	1 258*	1 298	1 221	1 333*	1 020	5,8	
3,0							1 453*	1 453*	1 453*	1 371*	1 371 *	1 274	1 093	1 347*	912	6,2	
2,0				2 638*	2 638*	2 586	1 880*	1 880*	1 699	1 494	1 568*	1 234	1 031	1 376*	779	6,4	
1,0				3 149	3 599*	2 401	2 010	2 305*	1 615	1 451	1 775*	1 191	1 018	1 417*	768	6,4	
0,0				3 062	3 654*	2 320	1 953	2 563*	1 558	1 419	1 915*	1 158	1 078	1 507*	890	6,1	
-1,0	2 727*	2 727*	2 727*	3 044	3 846*	2 303	1 929	2 595*	1 535	1 404	1 924*	1 143	1 150	1 535*	947	5,8	
-2,0	4 588*	4 588*	4 191	3 065	3 414*	2 323	1 935	2 366*	1 540	1 413	1 688*	1 152	1 343	1 546*	1 099	5,2	
-3,0	3 993*	3 993*	3 993*	2 497*	2 497*	2 381	1 639*	1 639*	1 587				1 547*	1 547*	1 538	4,1	

















Capacité de levage avant et arrière.

































Capacité de levage sur 360°.

Remarques :

1. Les capacités de levage sont basées selon la norme ISO 10567, qui correspond à : 75 % de la charge de basculement, ou 87 % de la capacité hydraulique (la plus faible étant prise en compte). Les capacités de levage accompagnées d'un astérisque (*) sont basées sur la limite hydraulique.
2. Les capacités de levage sont données pour une machine positionnée sur un sol stable et plat, équipée d'un anneau de manutention homologué.
3. Un godet devant être monté sur la machine lors des opérations de levage, le poids de ce godet doit être déduit des valeurs indiquées.
4. Les capacités de levage peuvent être limitées par la réglementation locale. Demandez conseil à votre concessionnaire.

CAPACITÉ DE LEVAGE – CHENILLES CAOUTCHOUC 450 MM, FLÈCHE 3 360 MM, BALANCIER 1 650 MM, SANS GODET																86C TAB
Position de la charge	3,0 m			4,0 m			5,0 m			6,0 m			Capacité à portée maxi			
																
Hauteur	Lame relevée	Lame baissée	Sur le côté	Lame relevée	Lame baissée	Sur le côté	Lame relevée	Lame baissée	Sur le côté	Lame relevée	Lame baissée	Sur le côté	Lame relevée	Lame baissée	Sur le côté	Distance
m	kg	kg	kg	kg	kg	kg	kg	kg	kg	kg	kg	kg	kg	kg	kg	m
6,0				1 752*	1 752*	1 584							1 752*	1 752*	1 584	4
5,0				1 618*	1 618*	1 624	1 421	1 559*	1 193				1 210	1 487*	1 016	5,5
4,0				1 227*	1 227*	1 227*	1 418	1 558*	1 190				1 153	1 477*	983	5,8
3,0				1 360*	1 360*	1 360*	1 380	1 653*	1 151	1 031	1 427*	860	1 014	1 413*	848	6,2
2,0	2 283*	2 283*	2 251	1 714*	1 714*	1 392	1 329	1 763*	1 098	1 008	1 445*	836	948	1 368*	828	6,4
1,0	2 961	3 218*	2 052	1 844	2 109*	1 316	1 285	1 816*	1 052	989	1 409*	817	909	1 332*	789	6,4
0,0	2 839	3 619*	1 947	1 809	2 196*	1 285	1 258	1 762*	1 024	984	1 250*	811	897	1 295*	769	6,2
-1,0	2 512*	2 512*	1 914	1 780	1 922*	1 284	1 253	1 565*	1 018				1 106	1 154*	882	5,9
-2,0	1 869*	1 869*	1 935	1 466	1 466*	1 308	1 096*	1 096*	1 040				972*	972*	995	5,2

CAPACITÉ DE LEVAGE – CHENILLES CAOUTCHOUC 450 MM, FLÈCHE 3 360 MM, BALANCIER 2 100 MM, SANS GODET																86C TAB
Position de la charge	3,0 m			4,0 m			5,0 m			6,0 m			Capacité à portée maxi			
																
Hauteur	Lame relevée	Lame baissée	Sur le côté	Lame relevée	Lame baissée	Sur le côté	Lame relevée	Lame baissée	Sur le côté	Lame relevée	Lame baissée	Sur le côté	Lame relevée	Lame baissée	Sur le côté	Distance
m	kg	kg	kg	kg	kg	kg	kg	kg	kg	kg	kg	kg	kg	kg	kg	m
6,0				1 445*	1 445*	1 445*	1 389*	1 389*	1 389*				1 389*	1 389*	1 389*	5
5,0				1 430*	1 430*	1 430*	1 375*	1 375*	1 375*	1 194*	1 194*	1 194*	1 194*	1 194*	1 194*	6
4,0				1 551*	1 551*	1 551*	1 057*	1 057*	1 057*	1 253*	1 253*	1 253*	1 192	1 306*	964	6,3
3,0				2 070*	2 070*	2 070*	1 169*	1 169*	1 169*	1 065*	1 065*	1 065*	1 069	1 252*	861	6,7
2,0	1 831*	1 831*	1 831*	1 420*	1 420*	1 420*	1 411*	1 411*	1 410	1 400*	1 400*	1 004	1 033	1 234*	829	6,8
1,0	2 981*	2 981*	2 182	2 012*	2 012*	1 553	1 502	1 546*	1 126	1 218	1 440*	972	997	1 174*	797	6,9
0,0	3 374	3 656*	2 042	2 151	2 381*	1 469	1 453	1 719*	1 081	1 195	1 407*	948	1 030	1 149*	821	6,7
-1,0	3 294	3 828*	1 982	1 981	2 027*	1 413	1 407	1 627*	1 159	1 188	1 259*	941	1 096	1 052*	873	6,4
-2,0	3 289	3 530*	1 979	1 662*	1 662*	1 427	1 327*	1 327*	1 168				947*	947*	1 002	5,8
-3,0				1 038*	1 038*	1 038*							642*	642*	642*	4,9

CAPACITÉ DE LEVAGE – CHENILLES CAOUTCHOUC 450 MM, FLÈCHE 3 360 MM, BALANCIER 2 250 MM, SANS GODET																86C TAB
Position de la charge	3,0 m			4,0 m			5,0 m			6,0 m			Capacité à portée maxi			
																
Hauteur	Lame relevée	Lame baissée	Sur le côté	Lame relevée	Lame baissée	Sur le côté	Lame relevée	Lame baissée	Sur le côté	Lame relevée	Lame baissée	Sur le côté	Lame relevée	Lame baissée	Sur le côté	Distance
m	kg	kg	kg	kg	kg	kg	kg	kg	kg	kg	kg	kg	kg	kg	kg	m
6,0				1 420*	1 420*	1 420*	1 443	1 497*	1 226				1 443	1 497*	1 226	5
5,0				1 372*	1 372*	1 372*	1 337*	1 337*	1 253	1 207	1 348*	988	1 174	1 478*	952	5,9
4,0				1 500*	1 500*	1 500*	1 383*	1 383*	1 239	1 207	1 348*	988	1 056	1 321*	862	6,5
3,0				1 773*	1 773*	1 569	1 133*	1 133*	1 116	1 191	1 392*	972	979	1 364*	798	6,8
2,0				1 364*	1 364*	1 364*	1 312*	1 312*	1 087	1 166	1 460*	947	928	1 253*	753	7
1,0	2 715*	2 715*	2 176	1 863*	1 863*	1 404	1 333	1 551*	1 050	1 141	1 510*	921	918	1 232*	744	7
0,0	2 950	3 490*	2 060	1 875	2 272*	1 362	1 303	1 761*	1 017	1 122	1 500*	902	949	1 297*	767	6,8
-1,0	2 780*	2 780*	2 011	1 836	2 205*	1 343	1 290	1 760*	1 067	1 116	1 382*	896	1 007	1 153*	813	6,5
-2,0	2 644*	2 644*	2 008	1 830	1 866*	1 338	1 295	1 492*	1 073	1 008*	1 008*	911	1 008*	1 008*	911	6
-3,0	1 756*	1 756*	1 756*	1 282*	1 282*	1 282*	856*	856*	856*				780*	780*	780*	5,1



Capacité de levage avant et arrière.

Remarques :

1. Les capacités de levage sont basées selon la norme ISO 10567, qui correspond à : 75 % de la charge de basculement, ou 87 % de la capacité hydraulique (la plus faible étant prise en compte). Les capacités de levage accompagnées d'un astérisque (*) sont basées sur la limite hydraulique.
2. Les capacités de levage sont données pour une machine positionnée sur un sol stable et plat, équipée d'un anneau de manutention homologué.
3. Un godet devant être monté sur la machine lors des opérations de levage, le poids de ce godet doit être déduit des valeurs indiquées.
4. Les capacités de levage peuvent être limitées par la réglementation locale. Demandez conseil à votre concessionnaire.



Capacité de levage sur 360°.

CAPACITÉ DE LEVAGE – CHENILLES CAOUTCHOUC 450 MM, FLÈCHE 3 360 MM, BALANCIER 1 650 MM, SANS GODET 90Z

Position de la charge	2,0 m			3,0 m			4,0 m			5,0 m			Capacité à portée maxi			
																Distance
Hauteur	Lame relevée	Lame baissée	Sur le côté	Lame relevée	Lame baissée	Sur le côté	Lame relevée	Lame baissée	Sur le côté	Lame relevée	Lame baissée	Sur le côté	Lame relevée	Lame baissée	Sur le côté	Distance
m	kg	kg	kg	kg	kg	kg	kg	kg	kg	kg	kg	kg	kg	kg	kg	m
5,0							1 385*	1 385*	1 385*				1 459*	1 459*	1 168	4,5
4,0							1 408*	1 408*	1 408*	1 322	1 612*	996	1 201	1 634*	905	5,3
3,0				2 233*	2 233*	2 101	1 705*	1 705*	1 362	1 304	1 719*	979	1 034	1 645*	778	5,8
2,0							1 764	2 478*	1 289	1 270	1 928*	946	970	1 679*	727	6
1,0							1 697	2 889*	1 226	1 236	2 124*	914	957	1 732*	714	6
0,0				2 611*	2 611*	1 785	1 663	3 020*	1 195	1 214	2 207*	894	993	1 792*	738	5,8
-1,0	2 726*	2 726*	2 726*	2 627	4 150*	1 796	1 658	2 870*	1 191	1 210	2 091*	890	1 094	1 819*	810	5,4
-2,0	4 172*	4 172*	3 202	2 663	3 360*	1 829	1 680	2 364*	1 211				1 380	1 852*	1 011	4,6

CAPACITÉ DE LEVAGE – CHENILLES CAOUTCHOUC 450 MM, FLÈCHE 3 360 MM, BALANCIER 2 100 MM, SANS GODET 90Z

Position de la charge	2,0 m			3,0 m			4,0 m			5,0 m			Capacité à portée maxi			
																Distance
Hauteur	Lame relevée	Lame baissée	Sur le côté	Lame relevée	Lame baissée	Sur le côté	Lame relevée	Lame baissée	Sur le côté	Lame relevée	Lame baissée	Sur le côté	Lame relevée	Lame baissée	Sur le côté	Distance
m	kg	kg	kg	kg	kg	kg	kg	kg	kg	kg	kg	kg	kg	kg	kg	m
5,0										1 234*	1 424*	995	1 255	1 463*	943	5,2
4,0										1 189*	1 372*	1 282*	1 037	1 432*	809	5,8
3,0							1 540*	1 559*	1 594*	1 438*	1 475*	992	967	1 429*	683	6,2
2,0				3 244*	3 359*	2 239*	2 227*	2 275*	1 335	1 422	1 784*	953	883	1 509*	625	6,4
1,0				2 726	3 966*	1 808	1 841	2 671*	1 277	1 300	1 997*	901	867	1 540*	602	6,5
0,0				3 045*	4 115*	1 684	1 743	3 062*	1 130	1 260	2 237*	887	914	1 670*	656	6,4
-1,0	2 300*	2 300*	2 300*	2 270	3 686*	1 664	1 603	2 270	1 140	1 186	2 166*	878	953	1 664*	697	5,9
-2,0	3 991*	3 991*	3 089	2 588	3 792*	1 760	1 628	2 595*	1 160	1 187	1 836*	866	1 114	1 640*	817	5,2
-3,0	3 311*	3 311*	3 183	2 250*	2 250*	1 818	1 458*	1 458*	1 208				1 352*	1 352*	1 163	4,1

CAPACITÉ DE LEVAGE – CHENILLES CAOUTCHOUC 450 MM, FLÈCHE 3 360 MM, BALANCIER 2 250 MM, SANS GODET 90Z

Position de la charge	2,0 m			3,0 m			4,0 m			5,0 m			Capacité à portée maxi			
																Distance
Hauteur	Lame relevée	Lame baissée	Sur le côté	Lame relevée	Lame baissée	Sur le côté	Lame relevée	Lame baissée	Sur le côté	Lame relevée	Lame baissée	Sur le côté	Lame relevée	Lame baissée	Sur le côté	Distance
m	kg	kg	kg	kg	kg	kg	kg	kg	kg	kg	kg	kg	kg	kg	kg	m
5,0										1 148*	1 148*	1 004	1 204	1 390*	906	5,3
4,0										1 126*	1 126*	1 005	983	1 384*	738	6
3,0							1 340*	1 340*	1 340*	1 253*	1 253*	980	879	1 400*	657	6,4
2,0							1 779	2 080*	1 300	1 265	1 690*	940	827	1 433*	615	6,6
1,0							1 690	2 602*	1 217	1 220	1 942*	897	815	1 479*	603	6,6
0,0				2 557	3 274*	1 731	1 632	2 900*	1 164	1 186	2 111*	865	860	1 576*	634	6,3
-1,0	2 184*	2 184*	2 184*	2 548	4 465*	1 723	1 610	2 923*	1 144	1 170	2 130*	850	915	1 609*	672	6
-2,0	3 701*	3 701*	3 059	2 571	3 918*	1 744	1 617	2 656*	1 150	1 176	1 904*	856	1 064	1 626*	779	5,4
-3,0	3 779*	3 779*	3 149	2 458*	2 458*	1 797	1 643*	1 643*	1 189				1 411*	1 411*	1 082	4,3



Capacité de levage avant et arrière.

Remarques :

1. Les capacités de levage sont basées selon la norme ISO 10567, qui correspond à : 75 % de la charge de basculement, ou 87 % de la capacité hydraulique (la plus faible étant prise en compte). Les capacités de levage accompagnées d'un astérisque (*) sont basées sur la limite hydraulique.
2. Les capacités de levage sont données pour une machine positionnée sur un sol stable et plat, équipée d'un anneau de manutention homologué.
3. Un godet devant être monté sur la machine lors des opérations de levage, le poids de ce godet doit être déduit des valeurs indiquées.
4. Les capacités de levage peuvent être limitées par la réglementation locale. Demandez conseil à votre concessionnaire.



Capacité de levage sur 360°.

CAPACITÉ DE LEVAGE – CHENILLES CAOUTCHOUC 450 MM, FLÈCHE 3 682 MM, BALANCIER 1 650 MM, SANS GODET																	100C
Position de la charge	2,0 m			3,0 m			4,0 m			5,0 m			Capacité à portée maxi				
																Distance	
Hauteur	Lame relevée	Lame baissée	Sur le côté	Lame relevée	Lame baissée	Sur le côté	Lame relevée	Lame baissée	Sur le côté	Lame relevée	Lame baissée	Sur le côté	Lame relevée	Lame baissée	Sur le côté	Distance	
m	kg	kg	kg	kg	kg	kg	kg	kg	kg	kg	kg	kg	kg	kg	kg	m	
5,0							1 725*	1 725*	1 725*				1 784*	1 784*	1 784*	4,6	
4,0							1 842*	1 842*	1 842*	1 763	1 845	1 614	1 768*	1 768*	1 438	5,4	
3,0				3 040*	3 040*	3 040*	2 229*	2 229*	2 171	1 904	1 993	1 588	1 684	1 869*	1 285	5,8	
2,0							2 729*	2 729*	2 084	2 053	2 220	1 548	1 586	1 915*	1 208	6	
1,0							2 751	3 237*	2 015	2 012	2 415*	1 510	1 533	1 942*	1 166	6,1	
0,0				2 353*	2 353*	2 353*	2 713	3 335*	1 980	1 986	2 490	1 486	1 628	2 051*	1 232	5,8	
-1,0	2 766*	2 766*	2 766*	4 199*	4 199*	2 961	2 707	3 175*	1 974	1 979	2 378	1 480	1 745	2 043*	1 316	5,5	
-2,0	5 000*	5 000*	5 000*	3 543*	3 543*	2 993	2 598*	2 598*	1 992				1 967*	1 967*	1 577	4,8	
-3,0				2 297*	2 297*	2 297*							1 892*	1 892*	1 892*	3,5	

CAPACITÉ DE LEVAGE – CHENILLES CAOUTCHOUC 450 MM, FLÈCHE 3 682 MM, BALANCIER 2 100 MM, SANS GODET																	100C
Position de la charge	2,0 m			3,0 m			4,0 m			5,0 m			Capacité à portée maxi				
																Distance	
Hauteur	Lame relevée	Lame baissée	Sur le côté	Lame relevée	Lame baissée	Sur le côté	Lame relevée	Lame baissée	Sur le côté	Lame relevée	Lame baissée	Sur le côté	Lame relevée	Lame baissée	Sur le côté	Distance	
m	kg	kg	kg	kg	kg	kg	kg	kg	kg	kg	kg	kg	kg	kg	kg	m	
5,0										1 530*	1 530*	1 530*	1 563*	1 563*	1 527	5,2	
4,0							1 542*	1 542*	1 542*	1 539*	1 539*	1 539*	1 568*	1 568*	1 259	5,9	
3,0				2 385*	2 385*	2 385*	1 926*	1 926*	1 926*	1 708*	1 708*	1 587	1 485	1 664*	1 132	6,3	
2,0							2 454*	2 454*	2 090	1 953*	1 953*	1 540	1 404	1 701*	1 068	6,5	
1,0							2 743	3 042*	2 004	1 997	2 285*	1 494	1 388	1 751*	1 053	6,5	
0,0				2 704*	2 704*	2 704*	2 685	3 265*	1 952	1 961	2 426*	1 461	1 436	1 819*	1 085	6,3	
-1,0	2 466*	2 466*	2 466*	4 202	4 622*	2 897	2 665	3 226*	1 933	1 945	2 410*	1 445	1 560	1 898*	1 174	5,9	
-2,0	4 391*	4 391*	4 391*	3 916*	3 916*	2 921	2 674	2 920*	1 941	1 952	2 152*	1 452	1 808	1 938*	1 352	5,3	
-3,0	4 539*	4 539*	4 539*	2 963*	2 963*	2 963*	2 086*	2 086*	1 982				1 834*	1 834*	1 805	4,3	

CAPACITÉ DE LEVAGE – CHENILLES CAOUTCHOUC 450 MM, FLÈCHE 3 682 MM, BALANCIER 2 250 MM, SANS GODET																	100C
Position de la charge	2,0 m			3,0 m			4,0 m			5,0 m			Capacité à portée maxi				
																Distance	
Hauteur	Lame relevée	Lame baissée	Sur le côté	Lame relevée	Lame baissée	Sur le côté	Lame relevée	Lame baissée	Sur le côté	Lame relevée	Lame baissée	Sur le côté	Lame relevée	Lame baissée	Sur le côté	Distance	
m	kg	kg	kg	kg	kg	kg	kg	kg	kg	kg	kg	kg	kg	kg	kg	m	
5,0										1 443*	1 443*	1 443*	1 510*	1 510*	1 438	5,4	
4,0										1 469*	1 469*	1 469*	1 513*	1 513*	1 212	6,1	
3,0				2 324*	2 324*	2 324*	1 916*	1 916*	1 916*	1 710*	1 710*	1 710*	1 607*	1 607*	1 109	6,5	
2,0				3 577*	3 577*	3 577*	2 437*	2 437*	2 437*	1 961*	1 961*	1 615	1 364	1 674*	1 066	6,6	
1,0				4 202*	4 202*	2 849	2 911*	2 911*	2 071	2 217*	2 217*	1 533	1 333	1 734*	1 025	6,6	
0,0				4 347*	4 347*	2 854	2 687	3 232*	1 963	1 969	2 467*	1 471	1 385	1 800*	1 040	6,4	
-1,0	4 444*	4 444*	3 309	4 052*	4 052*	2 660	2 633	3 261*	1 853	1 940	2 520*	1 416	1 493	1 883*	1 112	6,1	
-2,0	4 118*	4 118*	4 118*	4 027*	4 027*	2 904	2 662	2 976*	1 930	1 942	2 206*	1 442	1 709	1 871*	1 280	5,5	
-3,0	4 966*	4 966*	4 966*	3 149*	3 149*	2 956	2 229*	2 229*	1 965				1 832*	1 832*	1 674	4,5	



Capacité de levage avant et arrière.

Remarques :

1. Les capacités de levage sont basées selon la norme ISO 10567, qui correspond à : 75 % de la charge de basculement, ou 87 % de la capacité hydraulique (la plus faible étant prise en compte). Les capacités de levage accompagnées d'un astérisque (*) sont basées sur la limite hydraulique.
2. Les capacités de levage sont données pour une machine positionnée sur un sol stable et plat, équipée d'un anneau de manutention homologué.
3. Un godet devant être monté sur la machine lors des opérations de levage, le poids de ce godet doit être déduit des valeurs indiquées.
4. Les capacités de levage peuvent être limitées par la réglementation locale. Demandez conseil à votre concessionnaire.



Capacité de levage sur 360°.



UN CONSTRUCTEUR, PLUS DE 300 MACHINES

Concessionnaire JCB le plus proche de chez vous

Midi-pelles JCB 85z-2/86c-2/90z-2/100c-2

Poids opérationnel : 8 300 kg/9 750 kg Puissance moteur nette : 62 cv (45,4 kW)

JCB SAS - Zone d'activités - 3 rue du Vignolle - 95842 SARCELLES CEDEX

Téléphone : 01 34 29 20 20 Télécopie : 01 39 90 93 66

Site Internet : www.jcb.fr Email : france.jcbmarketing@jcb.com

Les dernières informations en date sur cette gamme de produits peuvent être téléchargées sur : www.jcb.fr

©2009 JCB Sales. Tous droits réservés. Aucune partie de cette publication ne peut être reproduite, enregistrée dans un système de stockage de données ou transmise sous quelque forme ou par quelque moyen que ce soit, électronique, mécanique, photocopie ou autre, sans la permission préalable de JCB Sales. Toutes les références données dans cette publication en matière de poids opérationnels, dimensions, capacités et autres mesures de performances sont fournies à titre informatif uniquement et peuvent varier en fonction des données techniques exactes de chaque machine. Par conséquent, ne pas se baser sur ces données pour établir la pertinence d'un modèle pour une application particulière. Demandez systématiquement conseil à votre concessionnaire local JCB. JCB se réserve le droit de modifier les caractéristiques sans avis. Les illustrations et données techniques présentées peuvent inclure des équipements et des accessoires en option. Le logo JCB est une marque déposée de J. C. Bamford Excavators Ltd.



9999/6122 fr-FR 10/19 Édition 1 (Stage V)

