



## FASTRAC JCB | SÉRIE 8000

Puissance nominale : 280-335 cv (209-250 kW)





## Découvrez la différence

Un regard suffit pour comprendre que le FASTRAC JCB 8000 est différent. Découvrez comment ce FASTRAC JCB fait la différence pour vous et votre exploitation en offrant plus de vitesse, plus de confort, plus de productivité, plus de sécurité et plus de polyvalence.

Le FASTRAC JCB 8000 est le plus grand et le plus puissant tracteur JCB à ce jour. Non seulement ce modèle est plus rapide, plus confortable et plus polyvalent, mais il offre aussi plus de fonctions de sécurité que tout autre tracteur de sa catégorie pour produire plus en une journée.





JCB  
8330

AMA  
LUX 1120



# VITESSE ET SÉCURITÉ

NOUS VOUS PRÉSENTONS LE TRACTEUR LE PLUS RAPIDE DU MONDE, AVEC SA VITESSE DE POINTE DE 70 KM/H ET PLUS DE FONCTIONS DE SÉCURITÉ QUE TOUT AUTRE TRACTEUR. C'EST POUR CELA QUE NOUS APPELONS CETTE GAMME FASTRAC.

## Votre sécurité, notre priorité

**1** La gamme FASTRAC JCB possède une fonction unique : des freins externes sur les deux ponts et des doubles étriers puissants à commande hydropneumatique conformes avec les normes de l'UE qui peuvent arrêter le FASTRAC JCB et sa charge jusqu'à 15 % plus rapidement que les tracteurs conventionnels.

**2** Un système d'antiblocage des roues (ABS) avancé s'occupe de maintenir la stabilité et la direction du tracteur tout en optimisant la performance de freinage – aussi bien sur la route que dans les champs. La connexion de l'ABS de la remorque est de série.

Le FASTRAC JCB dispose d'une configuration sûre en cas de défaillance garantissant que les freins seront serrés en cas de perte de pression. Le frein de stationnement à disque de la transmission maintient le tracteur en toute sécurité, et serre aussi les freins pneumatiques de votre remorque.



Le système à double direction hydrostatique réduit fortement l'effort de l'opérateur tout en respectant des normes de sécurité exceptionnelles pour les tracteurs rapides (> 60 km/h).

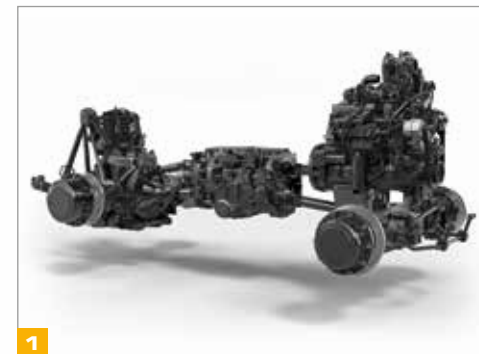

1



2



**Sur la route, la direction est précise et bien équilibrée, donnant un niveau de contrôle ultime à 70 km/h\*.**

**Ajoutez l'option Rapid Steer pour réduire les tours de volant de butée à butée de 50 % et faciliter vos manœuvres en bout de champ.**

**En option, les performances sur la route incorpore le contrôle de la traction et la fonction Hillhold (démarrage en côte), exclusifs à JCB.**

**\* selon législation en vigueur.**

## CONFORT ULTIME

LE FASTRAC JCB SÉRIE 8000 COMBINE UN SYSTÈME DE SUSPENSION HYDROPNEUMATIQUE UNIQUE ET UNE CABINE SPACIEUSE JCB COMMANDPLUS POUR OFFRIR À L'OPÉRATEUR UN NIVEAU DE CONFORT INÉGALÉ.

### Il faut le conduire pour le croire

**1** La suspension intégrale hydropneumatique apporte un niveau de confort et de stabilité incomparable, que seule la gamme FASTRAC JCB peut offrir sur le marché.

**2** La cabine positionnée à mi-hauteur renforce encore le niveau de confort et offre une excellente visibilité à 360 degrés.

Visibilité panoramique grâce à l'implantation soignée de l'échappement.

**3** Les montants de cabine en «A» inclinés vers l'avant facilitent l'accès et laissent un espace intérieur plus spacieux, tandis que le pare-brise presque vertical réduit l'absorption de chaleur par temps ensoleillé.

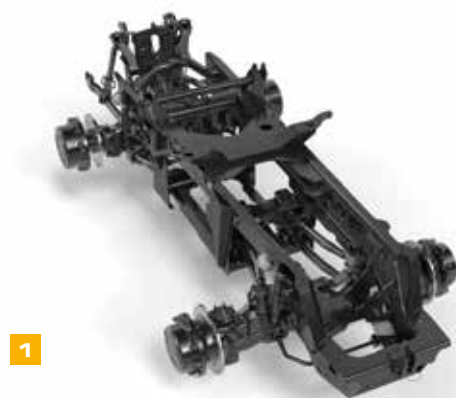



La suspension intégrale réagit rapidement aux changements de charge dus aux outils montés à l'avant et à l'arrière pour répartir la charge de façon homogène à l'ensemble de la machine.

# PLUS DE PRODUCTIVITÉ

**SES VITESSES SUPÉRIEURES SUR ROUTE ET DANS LES CHAMPS ET SA SUSPENSION INTÉGRALE UNIQUE FONT DU FASTRAC JCB SÉRIE 8000 UNE EXCELLENTE SOLUTION POUR L'EXPLOITANT AGRICOLE.**

**Excellent quand vous avez besoin d'un gros effort de traction...**

**1** Avec une répartition de poids proche de 50:50, la compatibilité avec une large gamme de marques de pneumatiques et les avantages en matière de traction qu'offre la suspension sur les deux ponts, le FASTRAC JCB série 8000 est parfaitement adapté aux gros efforts de traction.

**... et excellent avec un outil remorqué aussi !**

**2** Équipé et conçu conformément aux exigences légales sur la grande vitesse avec sa suspension intégrale et son freinage puissant, ce FASTRAC JCB enchaîne les travaux plus rapidement et plus sûrement que tout autre tracteur de taille et puissance équivalentes.

**3** Rien ne retient ce tracteur : les surfaces les plus difficiles ne poseront aucun problème à ce FASTRAC JCB, avec sa suspension intégrale et son siège pneumatique haute performance lissant les opérations de pressage, d'épandage et de pulvérisation. Les opérateurs restent productifs plus longtemps durant la journée.







Le circuit hydraulique est à la hauteur avec ses 6 distributeurs électriques double effet et la fonction « power beyond ». 140 litres/min par distributeur, puisant dans une réserve d'huile séparée de la transmission afin d'éviter toute possibilité de contamination.

# POLYVALENCE INÉGALÉE

LE CHÂSSIS CONÇU ET FABRIQUÉ SUR MESURE FAIT TOUTE LA DIFFÉRENCE EN OFFRANT ENCORE PLUS DE POSSIBILITÉS DE MONTAGE DE VOS OUTILS. QUELLE QUE SOIT VOTRE RÉGION, QUELLE QUE SOIT VOTRE APPLICATION, CE FASTRAC JCB A TOUT CE QU'IL FAUT.

## Maniement en douceur

**1** Le puissant relevage arrière de catégorie III du FASTRAC JCB relève 10 000 kg pour manier les charrues, les bineuses et les semoirs équipés. Le système électronique sensible de contrôle de l'effort permet de maintenir la traction sous une charge lourde.

**2** Pour optimiser votre productivité, nous proposons une option de relevage avant avec une capacité de 3 500 kg, avec contrôle externe sur la levée et la descente et des prises optionnelles d'alimentation et d'éclairage.

**3** Des masses de 900 kg ou 1 600 kg, montées sur la sellette arrière, augmentent encore la traction. Cette charge, suspendue, offre un confort supplémentaire par rapport aux masses situées au niveau des roues.

L'opérateur peut placer ou retirer les masses de la sellette arrière facilement pour affiner le poids de la machine.



Les ponts robustes peuvent être utilisés avec une largeur de voie de 3 m pour la conduite sur la route et utiliser le **FASTRAC JCB** comme tracteur en inter-rang.



# TOUTE LA PUISSANCE DONT VOUS AVEZ BESOIN

LA COMBINAISON DU MOTEUR, DE LA TRANSMISSION ET DE LA SUSPENSION OFFRE LE FIN DU FIN EN MATIÈRE DE PUISSANCE, DE COUPLE ET DE TRACTION, POUR FAIRE LA DIFFÉRENCE DANS N'IMPORTE QUELLE SITUATION.

## La puissance au service de la performance

1 Notre technologie de contrôle extrêmement efficace des émissions combinant SCR et DOC et incluant un filtre à particules est conforme avec les normes d'émissions Stage V de l'Union Européenne.

L'équipement dédié au contrôle des émissions ne vient jamais entraver la visibilité panoramique de la cabine JCB CommandPlus.

Unique en son genre, notre mode Powershift propose 15 vitesses pour travailler dans les champs et 10 pour rouler sur les routes. Ceci est idéal pour les opérateurs moins expérimentés.

Une prise de force deux vitesses, extrêmement efficace, à l'arrière (540E/1 000 tr/min) et une prise de force optionnelle à l'avant (1 000 tr/min) assurent l'entraînement mécanique des outils avant et arrière.

En fonction de la situation ou des préférences de l'opérateur, celui-ci pourra conduire en utilisant la pédale d'accélérateur ou le joystick de commande, ou enclencher le régulateur de vitesse.



La transmission à variation continue (CVT) qui offre des fonctions de régulation de vitesse améliorées permet de tirer le meilleur parti de la puissance et du couple du FASTRAC JCB.

Le moteur six cylindres de 8,4 litres, dont les performances sont largement reconnues, délivre jusqu'à 335 cv, avec le double turbocompresseur offrant une réaction agressive et un couple nominal élevé sur une gamme de vitesses étendue.



## CONTRÔLE TOTAL

DANS LA CABINE, L'OPÉRATEUR DISPOSE D'UN HAUT NIVEAU DE CONTRÔLE DU TRACTEUR ET DES OUTILS VIA UNE INTERFACE À LA FOIS SIMPLE ET CONVIVIALE.

### La maîtrise au bout des doigts

Le terminal est équipé d'un écran tactile affichant de grandes icônes, que l'opérateur atteint facilement. La navigation est intuitive et l'opérateur accède rapidement aux fonctions qui l'intéressent.

Il est possible de créer et sauvegarder 5 séquences de 15 étapes dans la section gestion bout de champs (HTA) afin de simplifier le travail durant les virages en fourrière.

Le joystick comporte 4 boutons configurables, pouvant être assignés à de nombreuses fonctionnalités.

L'extinction automatique temporisée de l'éclairage extérieur vous permet de quitter en toute sécurité la machine une fois éteinte, tout en restant éclairé.



4 boutons personnalisables peuvent être configurés facilement pour chaque travail confié au FASTRAC JCB.



Des solutions GPS avec différentes précisions sont disponibles en option, compatibles avec un grand nombre de systèmes disponibles sur le marché. Pour les travaux d'épandage et de pulvérisation, le FASTRAC JCB minimise les chevauchements à des vitesses allant jusqu'à 40 km/h.

# CONÇU POUR RÉUSSIR TOUS LES TESTS

TEMPS CHAUD, TEMPS FROID, PLUIE, NEIGE, BROUILLARD, POUSSIÈRE ET BOUE. LE FASTRAC JCB SÉRIE 8000 A ÉTÉ TESTÉ DANS TOUTES LES CONDITIONS PEU IMPORTE LE LIEU ET L'HEURE À LAQUELLE VOUS TRAVAILLEZ, VOUS NE REMARQUEREZ PAS DE DIFFÉRENCE DE PERFORMANCE.

## Essayé, testé, approuvé

**1** Nous l'avons testé, à la fois dans les champs et dans les bancs d'essais, pour nous assurer que le FASTRAC JCB réussit tous les tests.

**2** Le moindre boulon, le moindre moulage, le moindre sous-ensemble et composant majeur doit être conforme aux normes de qualité que chacun attend de JCB.

Nous avons conçu et intégré la durabilité comme partie intégrante de la machine. Nous la changeons, l'améliorons et l'affinons en fonction des commentaires de nos clients, toujours dans une optique de respect des standards rigoureux que nous nous imposons – et ceux de nos clients.







Des champs de l'Europe méridionale aux paysages enneigés de la Scandinavie, nous testons nos tracteurs **FASTRAC JCB** dans des conditions extrêmes.

# DISPONIBILITÉ OPÉRATIONNELLE MAXIMALE

EN MATIÈRE D'ENTRETIEN COURANT ET DE MAINTENANCE, LE FASTRAC JCB SÉRIE 8000 EST ENCORE DIFFÉRENT. L'ACCÈS POUR L'ENTRETIEN EST RAPIDE ET FACILE, CE QUI MAXIMISE LA DISPONIBILITÉ DE VOTRE FASTRAC JCB.



## Le souci du détail

**1** Contrôlez le niveau d'huile moteur sans soulever le capot, faites le plein de carburant, d'AdBlue® et d'huile hydraulique avec facilité : les niveaux sont tous du même côté.

**2** De plus, il ne pourrait pas être plus simple d'accéder aux batteries, au coupe-batterie et aux réservoirs de liquide de frein : il suffit d'ouvrir, en toute sécurité depuis le sol, un panneau situé du côté droit de la cabine.

**3** Le système de freinage à disque, élargi de 10 %, permet un refroidissement et un freinage sans égal. Le large accès au système de freinage permet une maintenance rapide pour maximiser la disponibilité de votre FASTRAC JCB.





**Tout est pensé pour permettre à l'opérateur de prendre soin de la machine facilement et en toute sécurité depuis le sol, pour une durée de vie plus longue et plus fiable. Par exemple, le grand capot moteur et le système de refroidissement déployable sur charnières facilitent l'accès pour donner à votre FASTRAC JCB toute l'attention qu'il mérite.**



## SYSTÈME TÉLÉMATIQUE JCB LIVELINK

Le système télématique JCB LiveLink vous aide à surveiller et à gérer votre parc de machines à distance, partout dans le monde, renforçant de façon radicale l'efficacité, la productivité, la sécurité de tout votre parc de machines JCB et autres.

**EFFICACITÉ DE LA MACHINE :** consultez les rapports de performance réguliers pour obtenir un suivi de l'activité journalière de votre machine. Vous recevrez des informations sur les heures de ralenti, l'emplacement, l'état de la machine, les codes d'erreur de vos diagnostics, l'utilisation du moteur par plage de puissance, les alertes de sécurité et la consommation de carburant. Le système LiveLink de JCB garantit que les machines restent en activité pour une disponibilité opérationnelle et un retour sur investissements optimaux.

**FIABILITÉ DE LA MACHINE :** l'indication précise des heures d'utilisation et les alertes d'entretien optimisent la planification de la maintenance afin d'optimiser la productivité de la machine.

**LA SÉCURITÉ AVANT TOUT :** les alertes de zone de travail en temps réel de LiveLink vous préviennent lorsque les machines sortent d'une zone d'intervention prédéterminée. Les alertes de plage horaire vous informent de tout usage illicite.



Suivez l'emplacement de tout actif à l'aide de la connexion Bluetooth.



Une solution de télématique additionnelle qui peut être ajoutée à n'importe quelle machine.



## CONTRÔLE DE VOTRE PARC

LiveLink Fleet vous permet de suivre tous les aspects de votre parc machines dans le but de maximiser l'efficacité et la disponibilité de vos machines.

**MOINS SUPPOSER, EN SAVOIR PLUS :** les problèmes d'équipement et les rappels d'entretien sont consignés aussitôt qu'ils se produisent pour vous aider à réagir rapidement.

**VOS YEUX AU NIVEAU DU SOL :** intégrez instantanément LiveLink Fleet dans l'application mobile JCB Operator et les données des vérifications quotidiennes d'équipement effectuées par vos opérateurs s'afficheront instantanément sur votre tableau de bord.

**SÉRÉNITÉ TOTALE :** les alertes de sécurité vous permettent de vous assurer que les machines sont utilisées de façon efficace et sûre.

**OUTILS PLUS INTELLIGENTS. DÉCISIONS PLUS INTELLIGENTES :** des heures d'utilisation à la consommation de carburant, accédez aux outils d'analyse de votre parc pour prendre des décisions plus intelligentes, plus rapidement.

**SANS PAPIER ET SANS EFFORT :** accédez aux certificats, informations sur la garantie, guides de démarrage rapide et modes d'emploi de vos machines.

L'application  JCB Operator

## SOYEZ INFORMÉ DE TOUT CE QU'IL DÉTECTE

L'application JCB Operator vous fournit des informations plus précises, claires et rapides sur votre parc.

**GARDEZ LE CONTACT :** recevez des rapports réguliers sur votre machine, visibles dans le portail LiveLink Fleet.

**CONFIGUREZ VOS RAPPORTS :** personnalisez vos listes de vérification en les adaptant à chaque application, client ou site.

**AJOUTEZ DES INFORMATIONS POUR RESTER À JOUR :** ajoutez des informations utiles et joignez des photos et commentaires.

**COMPATIBILITÉ TOTALE :** l'application JCB Operator est compatible avec tous types de machines.

**ACCÉDEZ À TOUTES LES INFORMATIONS :** obtenez un accès à notre documentation, comme nos guides de démarrage rapide.

\*Chaque fonctionnalité de JCB LiveLink, LiveLink Fleet et l'application JCB Operator est susceptible de varier selon le pays, le moteur et le type de machine.

## VALEUR AJOUTÉE

JCB OFFRE UNE ASSISTANCE CLIENTS INTERNATIONALE DE PREMIER ORDRE. POUR TOUS VOS BESOINS ET OÙ QUE VOUS VOUS TROUVIEZ, NOUS INTERVENONS RAPIDEMENT ET EFFICACEMENT POUR VOUS PERMETTRE D'EXPLOITER PLEINEMENT VOTRE MACHINE.



1

1 Notre service d'assistance technique concessionnaire vous apportera des réponses et des solutions, tandis que notre équipe de spécialistes JCB Finance dédiée vous apporte des solutions de financement adaptées à vos besoins : Crédit-Bail, Location Financière, Crédit d'Équipement, Full Service, une large palette de solutions financières.

2 Le réseau mondial des centres de pièces JCB est un autre modèle d'efficacité. Avec 18 bases régionales, nous pouvons livrer près de 95 % de nos pièces partout dans le monde sous 24 heures. Nos pièces d'origine JCB sont conçues pour fonctionner en parfaite harmonie avec votre machine et vous permettre d'atteindre une productivité et des performances optimales.



2

3 JCB propose une gamme complète de contrats de maintenance personnalisés qui permet à votre machine de bénéficier d'un entretien optimal, quel que soit votre budget. Ce système vous garantit le meilleur service après-vente assuré par des techniciens hautement qualifiés, formés par le constructeur en utilisant des pièces détachées et des lubrifiants d'origine JCB afin de préserver les performances optimales de la machine.



3

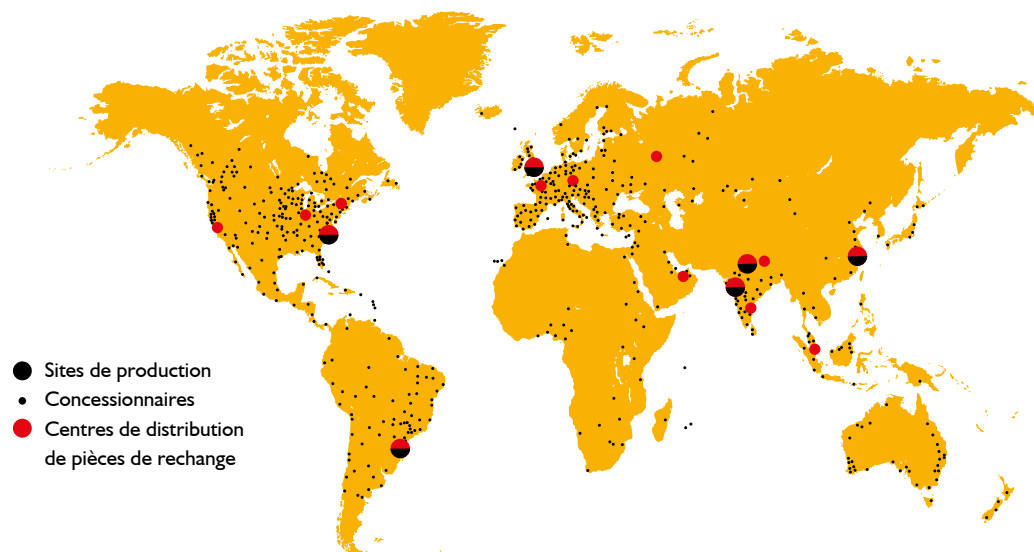

**DIMENSIONS STATIQUES 8290, 8330**

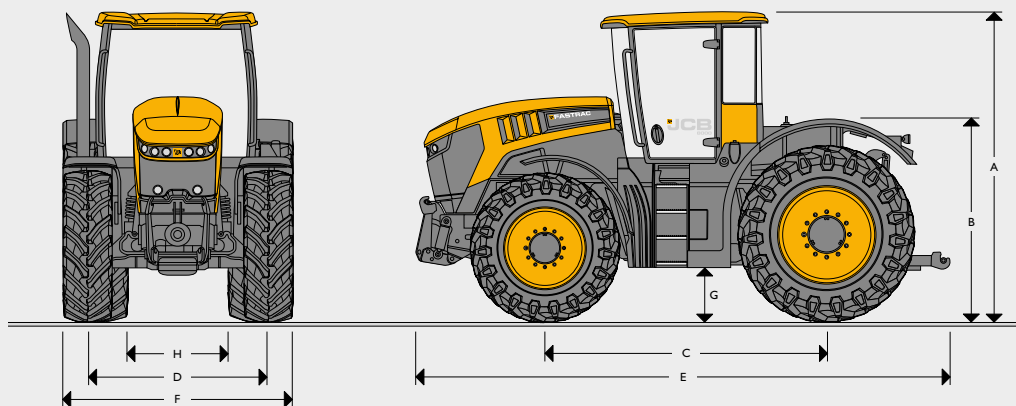

Pneumatiques		540/65 R34 + 710/60 R42	
A	Hauteur à la cabine	m	3,45
B	Hauteur à la sellette	m	2,06
C	Empattement	m	3,13
D	Voie	m	2,03
E	Longueur hors tout	m	5,65
F	Largeur hors tout	m	2,55
G	Garde au sol	m	0,60
H	Largeur entre les pneumatiques	m	1,1

MOTEUR			
Modèle		8290	8330
Puissance nominale 97/68 EC à 2 100 tr/min	cv (kW)	280 (209)	335 (250)
Puissance maxi 97/68 EC à 1 950 tr/min	cv (kW)	306 (228)	348 (260)
Couple maxi à 1 500 tr/min	Nm	1 310	1 440
Marque	AGCO Power		
Modèle	84 LFVC		
Injection	Rampe commune Bosch CP4		
Nombre de cylindres	6		
Capacité	litres	8,4	
Alésage	mm	111	
Course	mm	145	
Refroidissement	Liquide		
Filtre à air	Powercore à élément sec		
Admission	Turbocompressée et refroidie		

**SUSPENSION**  
**Avant et arrière :** Hydro-pneumatique à mise à niveau automatique et correction d'assiette. Suspension 63 mm à double effet (série)

SYSTÈME ÉLECTRIQUE			
Tension	V	12	
Débit de l'alternateur	Amp	200	
Capacité de la batterie	A/h	2 x 110	

CAPACITÉS			
Réservoir de carburant	litres	600	
Réservoir hydraulique	litres	150	
Réservoir d'AdBlue®	litres	70	

CIRCUIT HYDRAULIQUE	
Commande de relevage 3 points arrière	Commande électronique montée/descente avec contrôle de profondeur, commande intermix effort/position, réglage de la vitesse de descente et hauteur de levée. Commandes extérieures sur les ailes de levée et descente (en option).
Type de relevage 3 points arrière	Catégorie III ; crochets d'attache rapide, 3 <sup>ème</sup> point à oeil.
Capacité de relevage arrière 3 points	10 000 kg
Commande de relevage 3 points avant (optionnelle)	Commande électronique montée/descente avec contrôle de profondeur, réglage de la vitesse de descente et hauteur de levée. Commandes de levée et descente.
Type de relevage 3 points avant (optionnel)	Catégorie IIIN ou II ; crochets d'attache rapide, bras repliable.
Capacité de relevage 3 points avant (optionnel)	3 500 kg

CIRCUIT HYDRAULIQUE AUXILIAIRE		
Débit d'huile maxi à régime nominal	l/min	178
Débit par distributeur	l/min	140
Pression de service	bar	210
Distributeurs	Jusqu'à 6 distributeurs double effet avec réglage du débit et de la temporisation, position flottante et zéro fuite.	
Standard (version agricole)	4 distributeurs arrière.	
En option (version agricole)	5 distributeurs arrière, connexion hydraulique à détection de charge (Power Beyond), 1 ou 2 sources avant, retour libre avant	
Raccords	Raccords rapides/hermétiques reliés au réservoir (avant et arrière)	

PRISE DE FORCE			
Type de prise de force arrière	Complètement indépendante de l'avant et l'arrière (avant en option)		
Engagement	Électrohydraulique		
Vitesse de prise de force arrière	540 à 1 570 tr/min, 1 000 à 1 930 tr/min		
Arbre de sortie de prise de force arrière	21 cannelures diamètre 1 3/8" + 20 cannelures diamètre 1 3/4"		
Type de prise de force arrière (en option)	6 cannelures 1 3/4"		
Vitesse de prise de force avant	1 000 à 2 030 tr/min (en option)		
Arbre de sortie de prise de force avant	6 cannelures 1 3/8"		
<b>Modèle</b>	<b>8290</b>	<b>8330</b>	
Puissance de prise de force	cv (kW)	272 (203)	310 (231)

PONTS	
Type	Poutre avec réducteurs épicycloïdaux externes.
Fixations des roues	10 goujons avant, 16 goujons arrière.
Engagement des quatre roues directrices	Électrohydraulique.
Différentiels	Blocage de différentiel : engagement électrohydraulique sans effort avant et arrière.

DIRECTION	
Type	<b>De série</b> : direction double hydrostatique, ratio fixe. <b>En option</b> : direction double hydrostatique, prédisposition GPS avec RapidSteer.
Colonne	Réglable télescopique/inclinable.

FREINS	
Type	Freins à disque externe avec double étrier et ABS sur les quatre roues.
Commande	Hydropneumatique conforme avec la réglementation de la CEE relative aux camions.
Freins de stationnement	Disque indépendant sur la sortie de la transmission.
Engagement	Ressort engagés, pression d'air désengagés.
Freins de remorque	Freinage pneumatique à double circuit, freinage hydraulique à simple circuit appliqué automatiquement par le frein de stationnement du tracteur, prise d'alimentation ABS 12 V de série.

TRANSMISSION	
Type	Transmission à variation continue avec 2 gammes de vitesses et 6 modes de travail.
Vitesses (gamme lente)	0-40 km/h
Vitesses (gamme rapide)	0-70 km/h

POIDS					
		Pont avant	Pont arrière	Total	
Machine de base moins relevage avant et prise de force avant	kg	5 780	5 610	11 390	
+ pneumatiques 540/65 R38 avant + 710/60 R42, relevage avant et prise de force avant	kg	6 030	5 758	11 788	
Masse maximale autorisée	kg	9 000	11 500	18 000	

ROUES ET PNEUMATIQUES		
	Taille	Voie standard mm (po)
Version agricole	VF 540/65R38 + VF 710/60R42	2 000 (78,7) + 2 000 (78,7) / 2 000 (78,7) + 1 835 (72,2)
Version agricole	VF 600/60R38 + VF 710/60R42	2 000 (78,7) + 2 000 (78,7)
Version agricole	IF650/65R34 + 900/50R42	2 208 (86,9) + 2 040 (80,3)
Version utilitaire	440/80R34 + 650/65R38	2 109 (83,0) + 1 905 (75,0)
Version utilitaire	600/70R34 + 650/65R42	2 000 (78,7) + 2 000 (78,7)
Voie pour cultures en lignes	VF 480/70R38 + VF 480/80R46	Décalage variable
Garde-boues avant directionnels et arrière fixes. Tous les pneumatiques sont conçus pour une vitesse nominale de 65 km/h ou 70 km/h.		

CABINE	L'équipement de série comprend :
	Climatisation auto-régulée, siège à suspension pneumatique avec accoudoir pour commande de la transmission et des principales fonctions, écran couleur (affichage, configuration et commande des fonctions), distributeurs électroniques, filtres de catégorie 2, essuie glace/lave-glace avant et arrière, pare-soleil avant et arrière, éclairage routier complet, prises auxiliaires électriques et capteur de vitesse, grand siège passager, ceinture de sécurité pour le conducteur et le passager, tableau de bord Slimline rétro-éclairé, compartiment vide-poche, pré-équipement autoradio avec prise DIN unique et quatre haut-parleurs. Accès aux faisceaux et flexibles par la vitre arrière, commandes de montée/descente du relevage arrière et de marche/arrêt de la prise de force sur les garde-boues arrière.
ÉQUIPEMENT EN OPTION	Masse avant de 850 kg / 1 400 kg, masse arrière de 900 kg / 900 kg + 700 kg, arbre de prise de force 1 3/8" 6 cannelures, arbre de prise de force 1 3/4" 6 cannelures, fonction gestion bout de champ (HTA) avec radar et contrôle des performances, siège Deluxe, pare-brise dégivrant avant et arrière, rétroviseurs électriques chauffants avec un grand angle supplémentaire, entrée audio auxiliaire type Jack 3,5 mm, phrases de travail halogènes à LED, commandes externes sur garde-boues arrière, prise d'alimentation électrique 7 broches à l'avant, prises d'alimentation électrique à 3 broches à l'avant, rétroviseur intérieur, stabilisateurs automatiques de relevage arrière, crochet/troisième point hydraulique, compartiment réfrigéré électrique, caméra arrière d'attelage, vitre de toit.



**UN SEUL CONSTRUCTEUR, PLUS DE 300 MACHINES**

Concessionnaire JCB le plus proche de chez vous

### FASTRAC JCB SÉRIE 8000

Puissance nominale : 280-335 cv (209-250 kW)

JCB SAS - Zone d'activités - 3 rue du Vignolle - 95842 SARCELLES CEDEX

Téléphone : 01 34 29 20 20 Télécopie : 01 39 90 93 66

Site Internet : [www.jcb.fr](http://www.jcb.fr) Email : [france.jcbmarketing@jcb.com](mailto:france.jcbmarketing@jcb.com)

Les dernières informations en date sur cette gamme de produits peuvent être téléchargées sur : [www.jcb.fr](http://www.jcb.fr)

[facebook.com/JCBAg](https://www.facebook.com/JCBAg)
[@JCBAgriculture](https://twitter.com/JCBAgriculture)
[youtube.com/JCBAgriculture](https://www.youtube.com/JCBAgriculture)

©2014 JCB Sales. Tous droits réservés. Aucune partie de cette publication ne peut être reproduite, enregistrée dans un système de stockage de données ou transmise sous quelque forme ou par quelque moyen que ce soit, électronique, mécanique, photocopie ou autre, sans la permission préalable de JCB Sales. Toutes les références données dans cette publication en matière de poids opérationnels, dimensions, capacités et autres mesures de performances sont fournies à titre informatif uniquement et peuvent varier en fonction des données techniques exactes de chaque machine. Par conséquent, ne pas se fier à ces données pour établir la pertinence d'un modèle pour une application particulière. Demandez systématiquement conseil à votre concessionnaire local JCB. JCB se réserve le droit de procéder à des modifications sans préavis. Les illustrations et données techniques présentées peuvent comprendre des équipements et des accessoires en option. Toutes les images sont correctes au moment de l'édition. Le logo JCB est une marque de commerce de J. C. Bamford Excavators Ltd.

